



HIOS[®]

电动螺丝刀综合目录 **17A**

Electric Screwdriver

HIOS 品牌一直在支持全世界的生产线。



优良的螺丝紧固品质由各种各样的要素构成。

HIOS的目标是提供最高的品质，站在客户的视角，为客户提供最舒适的作业环境。我们从各个方面环顾周围的紧固环境，为求得到更好的发展。HIOS新型紧固系统，是一个缔结了高信赖度和实现高品质管理的综合系统。



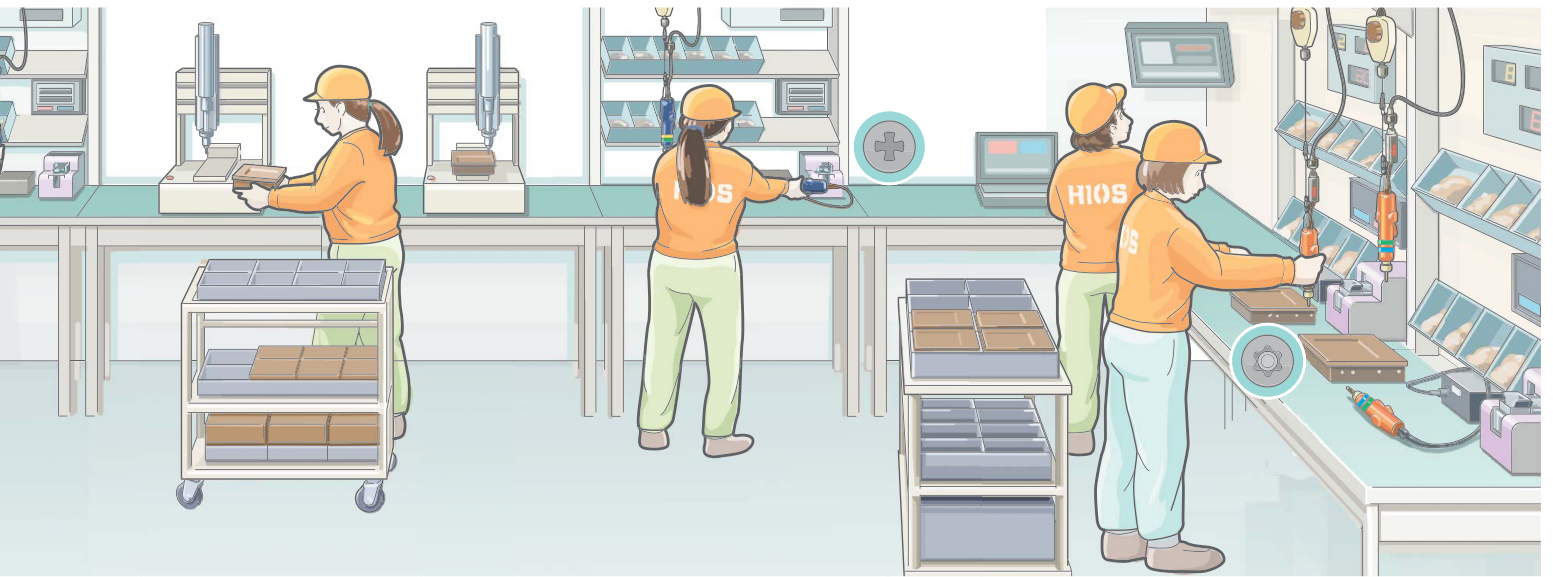

传统工具的问题点

十字螺丝



螺丝槽受损



带碳刷的电动螺丝刀



定期维护保养



扭矩管理

3N · m

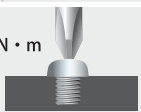

扭力不足

1N · m

目视难以判断



螺丝紧固数量管理



螺丝漏拧



螺丝紧固品质管理 (判定合格与否)



凭操作人员的判断



常用工具

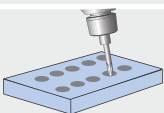

操作人员的技能



从新型紧固系统中得到改善

户津螺丝(HIOS专利螺丝)

消除由打滑引起的螺丝紧固不良, 提供可信赖的螺丝紧固和稳定的高品质管理。



无碳刷电动螺丝刀

不需要易耗品, 发挥卓越的耐久性和稳定的性能。向无碳刷电动螺丝刀转变, 保护环境。



扭矩测量仪

从电动螺丝刀的扭矩管理和螺丝扭矩检查方面管理着螺丝紧固品质。



螺丝计数器

每紧固一颗螺丝, 以倒数计数的形式显示剩下的螺丝数量。防止螺丝的漏拧, 以及不完整的螺丝紧固。



内置传感器PG无碳刷电动螺丝刀

根据设定的基准, 每拧紧一颗螺丝, 进行合格与否的判定 (OK/NG), 将螺丝紧固不良防范于未然。可将作业数据全部记录进电脑。



用于自动化机器/省力化机器

自动机用电动螺丝刀/自动输送螺丝式电动螺丝刀 提高作业效率, 在缩短工时, 削减生产成本方面发挥功效。



螺丝刀机型选定表

请根据生产形态，选择
适用机型。

对应精密组装

DC 型电动螺丝刀

请选择适合您需求的电动螺丝刀。

螺丝刀的 区分	机型	输出扭矩范围																				无负载 转速 (r.p.m) (HI/LOW)	螺丝尺寸 (mm)		主要适用产品
		(kgf·cm)																					小螺丝	自攻 螺丝	
		N·m																							
DC 型/无碳刷	BLG-R2 系列 / BLG-R2 系列	标准品	0.1-0.55										1,000/690	1.4-2.6	1.4-2.3	手机、手表、照相机、电视、眼镜、光学拾音器、电脑、HDD、CD、汽车导航系统、汽车音响、汽车空调、电暖气等。									
		标准品	0.2-1.2										1,000/690	2.0-3.0	2.0-3.0										
		高转速	0.3-1										1,500/1,000	2.0-3.0	2.0-2.6										
		高转速	0.3-0.8										2,200/1,400	2.0-3.0	2.0-2.6										
	BLG 系列	标准品	BLG-4000	0.1-0.55										1,000/690	1.4-2.6		1.4-2.3								
			BLG-5000	0.2-1.2										1,000/690	2.0-3.0		2.0-3.0								
		高转速	BLG-5000 (1,500转速规格)	0.3-1										1,500/940	2.0-3.0		2.0-2.6								
			BLG-5000 (1,800转速规格)	0.5-1.5										2,000/1,400	2.0-3.0		2.0-2.6								
	BL 系列	标准品	BL-2000	0.02-0.2										990 / 650	1.0-2.3		1.0-2.0								
			BL-3000	0.2-0.55										980 / 680	1.7-2.3		2.0-2.3								
			BL-5000	0.2-1.2										900 / 590	2.0-3.0		2.0-3.0								
		高转速	BL-5000 (1,500转速规格)	0.3-1.0										1,500 / 1,000	2.0-3.0		2.0-2.6								
BL-5000 (HT规格)			0.5-2										750/500	2.0-4.0	2.0-3.0										
BL-7000			0.7-2.8										960/630	2.6-5.0	2.6-4.0										
DC 型/带碳刷	CL 系列	标准品	CL-2000	0.02-0.2										680/490	1.0-2.3	1.0-2.0	手机、手表、照相机、眼镜、硬盘、CD 播放器、光学拾音器、汽车导航系统、汽车音响、录像机、小型计算机等								
			CL-3000	0.03-0.2										1,000/670	1.0-2.0	1.0-1.7									
			CL-4000	0.1-0.55										1,000/690	1.4-2.6	1.4-2.3									
			CL-6500	0.3-1.6										900/600	2.0-4.0	2.0-3.0									
			CL-7000	0.3-2.5										750/-	2.0-5.0	2.0-4.0									
	α 系列	标准品	α-4500	0.4-0.8										1,700 / 1,200	2.0-3.0	2.0-2.6	电视、通信设备、复印机、扫描仪、电脑、POS 系统、汽车零部件、汽车后视镜、汽车尾灯、车头灯、电子琴、视频游戏机、玩具								
			α-6500	0.5-1.8										1,700/-	3.0-4.0	2.6-3.0									
			VB 系列 (100V或220V)	标准品	VB-1510	0.25-1.5										970		2.0-4.0	2.0-3.0						
					VB-1820	0.4-1.8										2,000		2.6-4.0	2.6-3.0						
					VB-3012	0.5-3										1,200		3.0-5.0	3.0-4.0						
VB-4504	1-4.5										400	3.0-5.0	3.0-4.0												
超高压扭矩	1820 (VBH规格)	3-7										470	5.0-6.0	5.0-6.0											
	3012 (VBH规格)	4-10										270	5.0-6.0	5.0-6.0											

对应高强度作业	对应小单元生产方式	对应组装生产线的自动化	通过螺丝压送对应快速生产
AC 型电动螺丝刀	便携式电动螺丝刀 (电池驱动)	自动机用电动螺丝刀	自动输送螺丝式电动螺丝刀

螺丝刀的 区分	机型	输出扭矩范围																				无负载 转速 (r.p.m) (HI/LOW)	螺丝尺寸 (mm)		主要适用产品				
		(kgf·cm)																					小螺丝	自攻 螺丝					
		0	0.5	1	2	3	4	5	6	7	8	9	10	11	12	13	14	15	16	17	18					19	20	▶30	▶40
		N·m																											
		0	0.05	0.1	0.2	0.3	0.4	0.5	0.6	0.7	0.8	0.9	1	1.1	1.2	1.3	1.4	1.5	1.6	1.7	1.8	1.9	2	▶3	▶4	▶5	▶8	▶9	▶10
AC型/带碳刷	VZ系列 标准品	VZ-1510 (100V)	0.15-1.5															1,000	2.0-4.0	2.0-3.0	汽车零部件、汽车音响、液晶汽车导航仪、空调、家用照明设备、汽车后视镜、车尾灯、车头灯、燃气设备、真空吸尘器、洗衣机、视频游戏机、VTR、通信设备、复印机、激光打印机、微波炉、电视机电动工具等。								
		VZ-1820 (100V)	0.4-1.8										2,000	2.6-4.0	2.6-3.0														
		VZ-3012 (100V)	0.9-3										1,200	3.0-5.0	3.0-4.0														
		VZ-4506PS (100V)	1-4.5										600	3.0-5.0	2.6-4.0														
		VZ-1812 (220V)	0.4-1.8										1,200	2.6-4.0	2.6-3.0														
		VZ-3007 (100V或220V)	0.9-3										700	3.0-5.0	3.0-4.0														
		VZ-4504 (220V)	1-4.5										400	3.0-5.0	2.6-4.0														
	超高扭矩	1820 (100V或220V) (VZH规格)											470	5.0-6.0	5.0-6.0	3-7													
		3012 (100V或220V) (VZH规格)											270	5.0-6.0	5.0-6.0	4-10													
DC型/无碳刷	自动机用电动螺丝刀 BLF系列	BLF-2000	0.03-0.35																				HI 690-975 LOW 120-345	1.0-2.3	1.0-2.0	汽车、摩托车零件相关 (汽车导航系统、车头灯、接线盒、感应器、化油器、树脂板安装)			
		BLF-5000	0.3-1																				HI 660-940 LOW 115-320	2.0-3.0	2.0-3.0				
		BLF-7000	0.7-2																				HI 495-735 LOW 150-450	2.6-5.0	2.6-4.0				
		BLF-7000X	0.7-2																				HI 495-735 LOW 150-450	2.6-5.0	2.6-4.0				
		BLF-7025X	1-2.5																				HI 600-400 LOW 120-350	3.0-5.0	3.0-4.0				
DC型/带碳刷	自动机用电动螺丝刀 CLF系列	CLF-3000	0.03-0.15																				1,000/560	1.0-2.0	1.0-1.7	照相机、手机、复印机、电视机、音响设备、家用照明设备、空调、医疗设备、开关、启动装置、电表等			
		CLF-4000	0.1-0.35																				1,000/560	1.4-2.6	1.4-2.3				
		CLF-6000	0.3-0.6																				750/400	2.0-3.0	2.0-2.6				
		CLF-6500	0.4-1																				850/440	2.0-3.0	2.0-3.0				
		CLF-7000	0.5-1.5																				780/420	2.0-4.0	2.0-4.0				
		αF-4500	0.4-0.6																				1,700/940	2.0-3.0	2.0-2.6				
		αF-5000	0.4-0.75																				1,100/600	2.0-3.0	2.0-3.0				
	αF-6500	0.5-1.1																				1,700/950	3.0-4.0	2.6-3.0					
	CL-A系列	CL-816A											1.5-2.5										550/310	3.0-4.0	3.0-4.0	汽车零部件、窗口框架部分、气量计、电磁阀、座椅安全带等			
		CL-825A																					370/210	4.0-5.0	4.0-5.0		2-4		
CL-850A																						570/320	4.0-5.0	4.0-5.0	2.4-4.5				
DC型带碳刷 AC型/带碳刷	自动输送螺丝式电动螺丝刀	RD-4000	0.1-0.55																				1,000/690	1.4-2.6	1.4-2.3	汽车零部件、家用照明设备、电脑、视频游戏机、电视机、电动工具、无线设备、燃气设备、VTR医疗器械、气动装置、电子元件等			
		RD-4500	0.3-0.8																				1,700/1,200	2.0-3.0	2.0-2.6				
		RD-10	0.2-1																				1,500	2.0-4.0	2.0-3.0				
		RD-15	0.2-1.5																				1,000	2.0-4.0	2.0-3.0				
		RD-20						1-2										1,600	3.0-5.0	3.0-4.0									
		RD-30						1-3										1,000	3.0-5.0	3.0-4.0									

无碳刷®电动螺丝刀
螺丝计数/内置脉冲系统

BLG-BC2

BLG-BC2系列

(DC型)



无需依赖作业人员的经验与技能，
有了它，谁都可以成为熟练工人。

- 计算电机的旋转脉冲次数，以最高精度实时检出螺丝紧固错误。
- 可检出其他螺丝的混料、螺丝浮起、打滑、底孔磨损、其他零件卡入、防止漏装等错误。
- 搭载有串联端口，可进行螺丝紧固错误的系统管理。
- 通过直接学习简单设定。

拉杆启动方式

Lever Start Type

单位: mm

BLG-4000BC 2



按压/拉杆两用启动方式

Two-way Start System

单位: mm

BLG-5000BC 2



高转速
(1,500转速规格)



高转速
(1,800转速规格)



高扭矩
(HT规格)



BLG-BC2系列规格

Specifications

型号	拉杆启动方式		BLG-4000BC2		BLG-5000BC2		
	规格		标准	标准	1,500转速规格	1,800转速规格	HT规格
输出扭矩范围	N·m		0.1 - 0.55	0.2 - 1.2	0.3 - 1	0.5 - 1.5	0.5 - 2
	lbf·in		0.9 - 4.8	1.7 - 10	2.6 - 10	4.3 - 13	4.3 - 17
	(kgf·cm)		(1 - 5.5)	(2 - 12)	(3 - 10)	(5 - 15)	(5 - 20)
扭矩切换			无极调整	无极调整	无极调整	无极调整	无极调整
无负载转速 (r.p.m) ±10%	HI		1,000	1,000	1,500	1,800	730
	LOW		690	690	1,000	1,200	—
螺丝尺寸 (mm)	小螺丝		1.4 - 2.6	2.0 - 3.0	2.0 - 3.0	2.0 - 3.0	2.0 - 4.0
	自攻螺丝		1.4 - 2.3	2.0 - 3.0	2.0 - 2.6	2.0 - 2.6	2.0 - 3.0
刀杆接口	HIOS 刀杆		H4	H4	H4	H5 & 5HEX	H5 & 5HEX
	HEX 刀杆		1/4HEX	H5 & 5HEX 或 1/4HEX	H5 & 5HEX 或 1/4HEX	1/4HEX	1/4HEX
电源	T-45BL		○	○	○★	—	○★
	T-70BL		○	○	○★	○★	○★
附件	刀头 (各一支)	H4	+ #0 (Ø2.5×40mm) + #1 (Ø4.0×40mm)	+ #1 (Ø4.0×40mm) + #2 (Ø4.0×40mm)	+ #1 (Ø4.0×40mm) + #2 (Ø4.0×40mm)	+ #1 (Ø4.0×40mm) + #2 (Ø4.0×40mm)	
		H5		+ #1 (Ø5.0×60mm) + #2 (Ø5.0×60mm)	+ #1 (Ø5.0×60mm) + #2 (Ø5.0×60mm)	+ #1 (Ø5.0×60mm) + #2 (Ø5.0×60mm)	+ #1 (Ø5.0×60mm) + #2 (Ø5.0×60mm)
		1/4 HEX	+ #1 (Ø5.0×50mm) + #2 (Ø5.0×50mm) — (Ø5.0×50mm)	+ #1 (Ø5.0×50mm) + #2 (Ø5.0×50mm) — (Ø5.0×50mm)	+ #1 (Ø5.0×50mm) + #2 (Ø5.0×50mm) — (Ø5.0×50mm)	+ #1 (Ø5.0×50mm) + #2 (Ø5.0×50mm) — (Ø5.0×50mm)	+ #1 (Ø5.0×50mm) + #2 (Ø5.0×50mm) — (Ø5.0×50mm)
	弹簧		白色弹簧				
	螺丝刀线长 (m)		2m (6P)	2m (6P)	2m (6P)	2m (6P)	2m (6P)
L形六角扳手			对边: 5mm, 1pc	对边: 5mm, 1pc	对边: 5mm, 1pc	对边: 5mm, 1pc	

带★的机种，请设置电源输出为HI (DC30V)。LOW (DC20V) 输出不能完全发挥螺丝刀的性能。

使用『熟练工』，可检出这样的螺丝紧固错误！

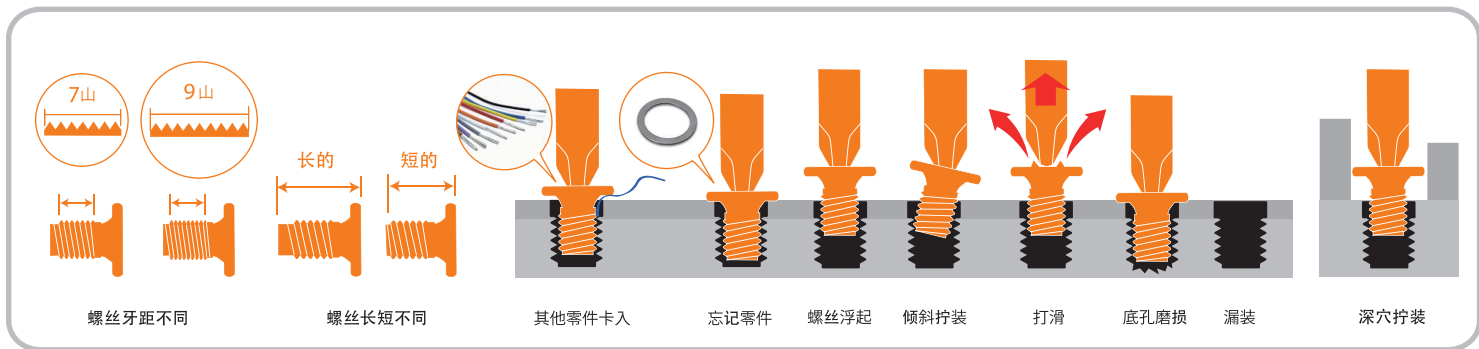

附件 & 延伸机型

BLG Accessories & Applicable Drivers

BLG系列真空吸着部

通过真空压吸附螺丝，省去拾取螺丝的时间。可以吸附不锈钢制的非铁质金属，提高作业效率。另外，还可以除去作业过程中产生的粉尘。

订货指南

在既有的BLG螺丝刀上安装吸着部，您需要另外购买下表所示(A), (B) 和 (C)。
* 根据您使用的螺丝的尺寸，(A) 和 (B) 有各种规格。尺寸方面请参考P. 49-50

型号	(A)套筒型号	(B) 刀头全长	(C) 吸着部配件型号
BLG-4000BC2	F3-标准品 18mm	H4 60mm	BLGQ4-SET
BLG-5000BC2 (HT规格除外)		H4 40mm	BLQ5-SET/BLQ5-SET-ESD*
		H4 60mm	BLQ5N-SET/BLQ5N-SET-ESD*

备注: 吸着配件不能用于对边距6.35的六角刀杆 (即1/4HEX)

* ESD 为防静电规格

外部输入输出用专用连接线

BLG-BC2-3010

如需与外部机器接续，请另行购买。



垂直操作螺丝刀支架

VMS-40/VMS-50

本产品使螺丝刀始终保持垂直状态，以最低限度的操作保证精准的螺丝拧紧。



适用机型:
BLG-4000BC2
BLG-5000BC2系

▶ 详细请参考 P. 42

相关产品

Related Products

外置I/O连接盒

BLG-IO-Pro1



连接到熟练工BLG-BC2、
可简单控制和管理螺丝紧固作业！
操作简单、应用广泛！



- ① 检出螺丝紧固错误，可与旋转灯联动。
- ② 可以连接到电脑（专用软件）使用。
- ③ 向PLC编程器一样，不用制作程序表。
- ④ 根据设定条件，螺丝紧固出错时，可停止螺丝刀动作。
- ⑤ 可设置在螺丝紧固作业中出现紧固错误时，停止螺丝刀的动作。

基本构成

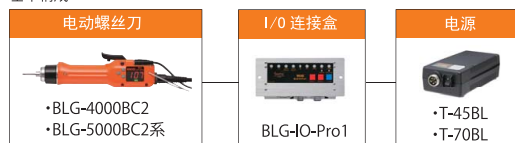

输出扭矩刻度表 (HI输入时)

BLG-4000BC2

标准

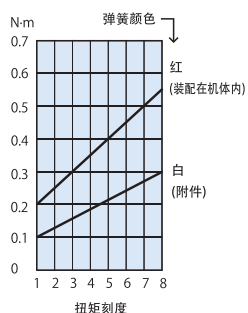

BLG-5000BC2

标准

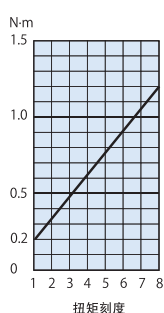

高转速
1,500转速规格

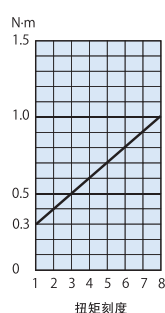

高转速
1,800转速规格

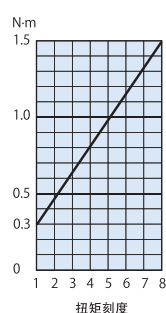

高扭矩
HT规格

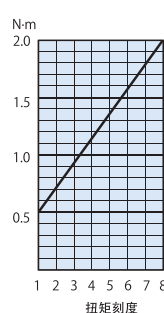

※BLG-4000BC2的扭矩调整弹簧有2种：用于测定高扭矩的红色弹簧（装配在机体内），和用于测定低扭矩的白色弹簧（附件）。请根据作业需要更换弹簧。

无碳刷®电动螺丝刀

内置螺丝计数器

BLG-BC1

BLG-BC1系列

(DC型)



让螺丝紧固错误无处可逃! BC1的优点

- 防止作业中的人工失误! 在减轻作业负担的同时, 提供切实的螺丝紧固支持。
- 不再需要外置型计数器, 实现低成本。
- 螺丝刀和螺丝计数器融为一体, 既小型又省空间。

拉杆启动方式

Lever Start Type

单位: mm

BLG-4000BC1

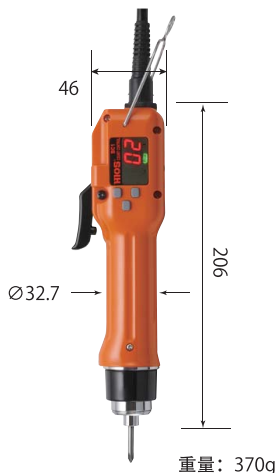

按压/拉杆两用启动方式

Two-way Start System

单位: mm

BLG-5000BC1



高转速
(1,500转速规格)



高转速
(1,800转速规格)



高扭矩
(HT规格)



BLG-BC1系列规格

Specifications

型号	拉杆启动方式		BLG-4000BC1		BLG-5000BC1		
	规格		标准	标准	1,500转速规格	1,800转速规格	HT规格
输出扭矩范围	N·m		0.1 - 0.55	0.2 - 1.2	0.3 - 1	0.5 - 1.5	0.5 - 2
	lbf·in		0.9 - 4.8	1.7 - 10	2.6 - 10	4.3 - 13	4.3 - 17
	(kgf·cm)		(1 - 5.5)	(2 - 12)	(3 - 10)	(5 - 15)	(5 - 20)
扭矩切换		无极调整		无极调整	无极调整	无极调整	无极调整
无负载转速 (r.p.m) ±10%	HI	1,000	1,000	1,500	1,800	730	
	LOW	690	690	1,000	1,200	-	
螺丝尺寸 (mm)	小螺丝	1.4 - 2.6	2.0 - 3.0	2.0 - 3.0	2.0 - 3.0	2.0 - 4.0	
	自攻螺丝	1.4 - 2.3	2.0 - 3.0	2.0 - 2.6	2.0 - 2.6	2.0 - 3.0	
刀杆接口	HIOS 刀杆	H4	H4	H4	H5 & 5HEX	H5 & 5HEX	
	HEX 刀杆	1/4HEX	H5 & 5HEX 或 1/4HEX	H5 & 5HEX 或 1/4HEX	1/4HEX	1/4HEX	
电源	T-45BL	○	○	○★	-	○★	
	T-70BL	○	○	○★	○★	○★	
刀头 (各一支)	H4	+ #0 (∅2.5×40mm) + #1 (∅4.0×40mm)		+ #1 (∅4.0×40mm) + #2 (∅4.0×40mm)	+ #1 (∅4.0×40mm) + #2 (∅4.0×40mm)	+ #1 (∅4.0×40mm) + #2 (∅4.0×40mm)	-
		H5	+ #1 (∅5.0×60mm) + #2 (∅5.0×60mm)		+ #1 (∅5.0×60mm) + #2 (∅5.0×60mm)	+ #1 (∅5.0×60mm) + #2 (∅5.0×60mm)	+ #1 (∅5.0×60mm) + #2 (∅5.0×60mm)
	1/4 HEX		+ #1 (∅5.0×50mm) + #2 (∅5.0×50mm) - (∅5.0×50mm)		+ #1 (∅5.0×50mm) + #2 (∅5.0×50mm) - (∅5.0×50mm)	+ #1 (∅5.0×50mm) + #2 (∅5.0×50mm) - (∅5.0×50mm)	+ #1 (∅5.0×50mm) + #2 (∅5.0×50mm) - (∅5.0×50mm)
		弹簧	白色弹簧		-	-	-
螺丝刀线长 (m)		2m (6P)		2m (6P)	2m (6P)	2m (6P)	
L形六角扳手		对边: 5mm, 1pc		对边: 5mm, 1pc	对边: 5mm, 1pc	对边: 5mm, 1pc	

带★的机种, 请设置电源输出为HI (DC30V)。LOW (DC20V) 输出不能完全发挥螺丝刀的性能。

从此螺丝刀自身就能检出并通知作业人员螺丝紧固错误。

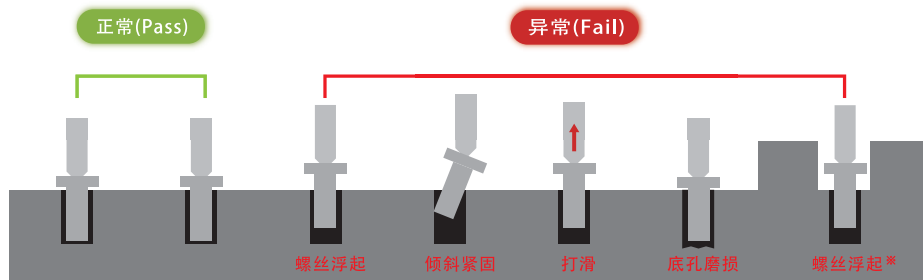

※深穴螺丝紧固时，从上面不容易发现螺丝浮起。

适用于 HIOS 螺丝计数器

计数器 ON/OFF

解除计数功能，可作为普通的螺丝刀来使用。也可与既有的计数器连接。

螺丝紧固颗数计数

根据产品作业可设定1-99颗，每紧固一颗螺丝，以倒数计数的方式显示剩下的螺丝数量。

计数显示

每紧固一颗螺丝，会发出“哔~”的鸣响声，通过LED(Pass/fail)通知作业人员紧固结果。

螺丝紧固完成的通知

螺丝紧固完成时蜂鸣器鸣警，重新设定螺丝紧固颗数。

防止错误紧固

防止由确认拧紧·多拧·2次拧紧引起的错误紧固。

检出错误

检出螺丝浮起·倾斜紧固·打滑·底孔磨损等不彻底的螺丝紧固错误。

累计计数

累积计算Torque Up (螺丝紧固完成) 次数。

附件 & 延伸机型

BLG Accessories & Applicable Drivers



BLG系列真空吸着部

通过真空压吸附螺丝，省去拾取螺丝的时间。可以吸附不锈钢制的非铁质金属，提高作业效率。另外，还可以除去作业过程中产生的粉尘。

订货指南

在既有的BLG螺丝刀上安装吸着部，您需要另外购买下表所示(A)，(B)和(C)。

* 根据您使用的螺丝的尺寸，(A)和(B)有各种规格。尺寸方面请参考P. 49-50

型号	(A)套筒型号	(B)刀头全长	(C)吸着部配件型号
BLG-4000BC1	F3-标准品 18mm	H4 60mm	BLQ4-SET
BLG-5000BC1 (HT规格除外)		H4 40mm	BLQ5-SET/BLQ5-SET-ESD*
		H4 60mm	BLQ5N-SET/BLQ5N-SET-ESD*

备注：吸着配件不能用于对边距6.35的六角刀杆（即1/4HEX）

* ESD 为防静电规格

垂直操作螺丝刀支架

VMS-40/VMS-50

本产品使螺丝刀始终保持垂直状态，以最低限度的操作保证精准的螺丝拧紧。



适用机型：
BLG-4000BC1
BLG-5000BC1

▶ 详情请参考 P. 42

输出扭矩刻度表 (HI输入时)

BLG-4000BC1

标准

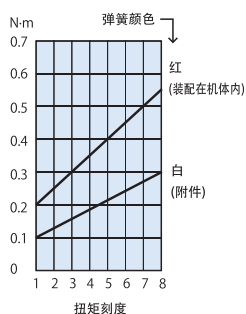

BLG-5000BC1

标准

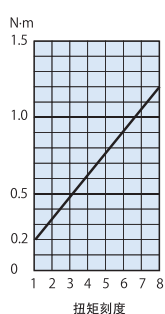

高转速

1,500转速规格

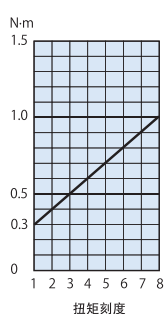

高转速

1,800转速规格

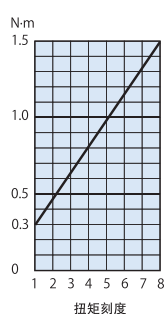

高扭矩

HT规格

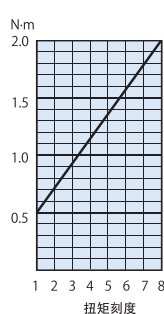

※BLG-4000BC1的扭矩调整弹簧有2种：用于测定高扭矩的红色弹簧（装配在机体内），和用于测定低扭矩的白色弹簧（附件）。请根据作业需要更换弹簧。

无碳刷®电动螺丝刀

BLG 系列

(DC 型)



新型无碳刷电动螺丝刀不仅保持了原有BL螺丝刀的性能、品质、耐久性，由于内部零件实现组件化，在维护保养的时候更容易拆解、组装。

- BLG 系列电动螺丝刀不仅具备以往电动螺丝刀(BL系列)的性能、品质和耐久性，更是提高了维护保养性能。
- 由带碳刷电动螺丝刀(CL、α 系列) 向无碳刷电动螺丝刀 (BLG 系列) 转换，不用担心成本方面的负担。

拉杆启动方式

Lever Start Type

单位: mm

BLG-4000



按压/拉杆两用启动方式

Two-way Start System

单位: mm

BLG-5000

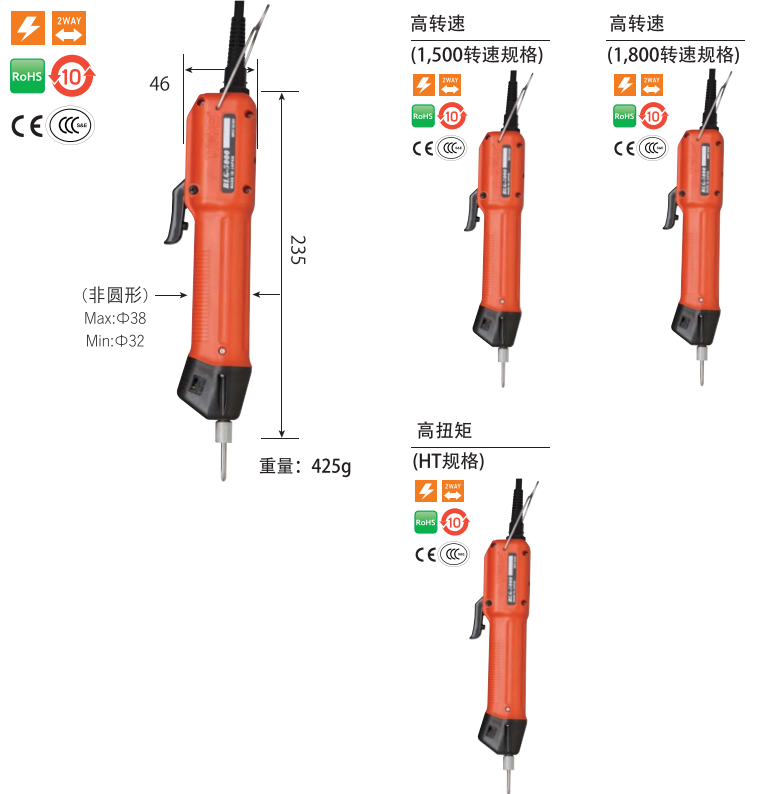

BLG系列规格

Specifications

型号	拉杆启动方式		BLG-4000		BLG-5000		
	按压/拉杆两用启动方式	规格	标准	标准	1,500转速规格	1,800转速规格	HT规格
输出扭矩范围	N·m		0.1 - 0.55	0.2 - 1.2	0.3 - 1.0	0.5 - 1.5	0.5 - 2.0
	lbf·in		0.9 - 4.8	1.7 - 10	2.6 - 10	4.3 - 13	4.3 - 17
	(kgf·cm)		(1 - 5.5)	(2 - 12)	(3 - 10)	(5 - 15)	(5 - 20)
扭矩切换			无级调整	无级调整	无级调整	无级调整	无级调整
无负载转速 (r.p.m) ±10%	HI		1,000	1,000	1,500	1,800	730
	LOW		690	690	940	1,200	—
螺丝尺寸 (mm)	小螺丝		1.4 - 2.6	2.0 - 3.0	2.0 - 3.0	2.0 - 3.0	2.0 - 4.0
	自攻螺丝		1.4 - 2.3	2.0 - 3.0	2.0 - 2.6	2.0 - 2.6	2.0 - 3.0
刀头插口	HIOS 刀杆		H4	H4	H4	H5 & 5HEX	H5 & 5HEX
	HEX 刀杆		1/4HEX	H5 & 5HEX 或 1/4HEX	H5 & 5HEX 或 1/4HEX	1/4HEX	1/4HEX
电源	T-45BL		○	○	○★	—	○★
	T-70BL		○	○	○★	○★	○★
刀头 (各一支)	H4		+ #0 (Ø2.5×40mm) + #1 (Ø4.0×40mm)	+ #1 (Ø4.0×40mm) + #2 (Ø4.0×40mm)	+ #1 (Ø4.0×40mm) + #2 (Ø4.0×40mm)	+ #1 (Ø4.0×40mm) + #2 (Ø4.0×40mm)	
		H5		+ #1 (Ø5.0×60mm) + #2 (Ø5.0×60mm)	+ #1 (Ø5.0×60mm) + #2 (Ø5.0×60mm)	+ #1 (Ø5.0×60mm) + #2 (Ø5.0×60mm)	+ #1 (Ø5.0×60mm) + #2 (Ø5.0×60mm)
	1/4 HEX		+ #1 (Ø5.0×50mm) + #2 (Ø5.0×50mm) — (Ø5.0×50mm)	+ #1 (Ø5.0×50mm) + #2 (Ø5.0×50mm) — (Ø5.0×50mm)	+ #1 (Ø5.0×50mm) + #2 (Ø5.0×50mm) — (Ø5.0×50mm)	+ #1 (Ø5.0×50mm) + #2 (Ø5.0×50mm) — (Ø5.0×50mm)	+ #1 (Ø5.0×50mm) + #2 (Ø5.0×50mm) — (Ø5.0×50mm)
弹簧			白色弹簧				
螺丝刀线长 (m)	BLG		1.5m(5P)	1.5m(5P)	1.5m(5P)	1.5m(5P)	1.5m(5P)
	BLG-OPC		2m(6P)	2m(6P)	2m(6P)	2m(6P)	2m(6P)
L形六角扳手				对边: 5mm, 1pc	对边: 5mm, 1pc	对边: 5mm, 1pc	对边: 5mm, 1pc

带★的机种，请设置电源输出为HI (DC30V)。LOW (DC20V) 输出不能完全发挥螺丝刀的性能。

BLG系列真空吸着部

通过真空压吸附螺丝，省去拾取螺丝的时间。可以吸附不锈钢制的非铁质金属，提高作业效率。另外，还可以除去作业过程中产生的粉尘。

订货指南

在既有的BLG螺丝刀上安装吸着部，您需要另外购买下表所示(A), (B) 和 (C)。
* 根据您使用的螺丝的尺寸，(A) 和 (B) 有各种规格。尺寸方面请参考P.49-50

型号	(A)套筒型号	(B) 刀头全长	(C) 吸着部配件型号
BLG-4000	F3-标准品 18mm	H4 60mm	BLGQ4-SET
BLG-5000		H4 40mm	BLQ5-SET/BLQ5-SET-ESD*
		H4 60mm	BLQ5N-SET/BLQ5N-SET-ESD*

备注: 吸着配件不能用于对边距6.35的六角刀杆 (即1/4HEX)

* ESD 为防静电规格



垂直操作螺丝刀支架

VMS-40/VMS-50

本产品使螺丝刀始终保持垂直状态，以最低限度的操作保证精准的螺丝拧紧。



RoHS 10
适用机型:
BLG-4000
BLG-5000

▶ 详细请参考 P. 42

适用于 HIOS 螺丝计数器

BLG-OPC RoHS 10 CE 机型: BLG-4000-OPC BLG-5000-OPC

与螺丝计数器组合使用，防止漏拧螺丝。

- 螺丝刀具有正转、反转、刹车信号 (螺丝拧紧完成) 输出功能。

适用计数器

带螺丝计数器的电源
BLOP-STC3



分离式计数器
BLOP-SC1



小型分离式计数器
BLOP-SC3



▶ 详细请参考 P. 33-36



相关产品

Related Products

外部I/O信号中继盒

BLOP-AF

取出从螺丝刀侧检出的信号，与序时器 (PLC) 等外部机器连接使用。



RoHS 10
适用机型:
BLG-4000 (OPC仕様)
BLG-5000系列 (OPC仕様)

详细请参阅 ▶ P.20

外部I/O信号中继盒

BLOP-OST2

取出从螺丝刀侧输出的信号，与序时器 (PLC) 等外部机器连接使用。
另外，还可对螺丝刀电源供给进行ON/OFF的控制。



RoHS 10
适用机型:
BLG-4000 (OPC仕様)
BLG-5000系列 (OPC仕様)

详细请参阅 ▶ P.20

输出扭矩刻度表 (HI输入时)

BLG-4000

标准

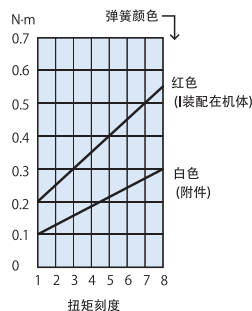

BLG-5000

标准

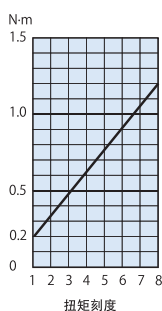

高转速 1,500转速规格

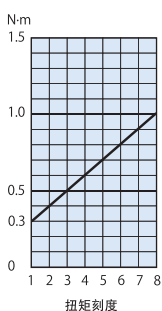

高转速 1,800转速规格

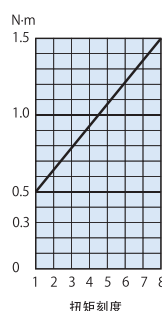

高扭矩 HT规格

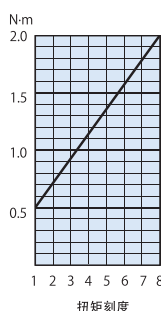

* 扭矩调整弹簧有2种: 用于测定高扭矩的红色弹簧 (装配在机体内), 和用于测定低扭矩的白色弹簧 (附件)。请根据作业需要更换弹簧。

无碳刷®电动螺丝刀

BL

BL 系列 (DC 型)



采用超强无碳刷电机, 提高耐久性, 提升稳定性。

- 没有碳粉粒子排出, 保持清洁的作业环境。
- 耐久性得到大幅提高, 大幅度降低了维护保养成本。
- 电机温度上升降低了30%, 杜绝由发热引起的故障。
- 每台电动螺丝刀都具有拉杆/按压两种启动方式 (不包括BL-2000)。
- 高转速缩短了螺丝紧固时间, 从而提高作业效率。

拉杆启动方式

Lever Start Type

BL-2000

单位: mm



●开关为易耗品部件。

重量: 254g

按压/拉杆两用启动方式

Two-way Start System

BL-3000

单位: mm

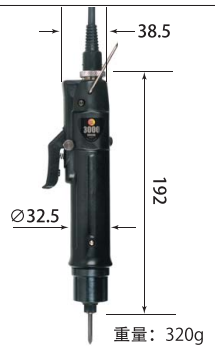

重量: 320g

按压/拉杆两用启动方式

Two-way Start System

BL-5000

BL-7000

单位: mm



高转速
(1,500转速规格)



高扭矩
(HT规格)



重量: 360g



高扭矩
(HT规格)



重量: 640g

BL系列规格

Specifications

型号	拉杆启动方式		BL-2000	BL-3000	BL-5000			BL-7000		
	按压/拉杆两用启动方式		标准	标准	标准	1,500 转速规格	HT规格	标准	HT规格	
输出扭矩 范围	N·m		0.02 - 0.2	0.2 - 0.55	0.2 - 1.2	0.3 - 1.0	0.5 - 2	0.7 - 2.8	0.7 - 3.5	
		lbf·in	0.17 - 1.7	1.7 - 4.8	1.7 - 10	2.6 - 10	4.3 - 17.4	6.1 - 24	6.1 - 30	
		(kgf·cm)	(0.2 - 2)	(2 - 5.5)	(2 - 12)	(3 - 10)	(5 - 20)	(7 - 28)	(7 - 35)	
扭矩切换			无极调整	无极调整	无极调整		无极调整	无极调整		
无负载转速 (r.p.m) ±10%	HI		990	980	900	1,500	750	960	700	
	LOW		650	680	590	1,000	500	630	500	
螺丝尺寸 (mm)	小螺丝		1.0 - 2.3	1.7 - 2.3	2.0 - 3.0	2.0 - 3.0	2.0 - 4.0	2.6 - 5.0	2.6 - 4.0	
	自攻螺丝		1.0 - 2.0	2.0 - 2.3	2.0 - 3.0	2.0 - 2.6	2.0 - 3.0	2.6 - 4.0	2.6 - 4.0	
刀杆 插口	HIOS 刀杆		H4	H4	H4		H5 和 5HEX	H5 和 5HEX		
	HEX 刀杆		—	1/4HEX	H5 和 5HEX 或 1/4HEX		1/4HEX	1/4HEX		
电源	T-45BL		○	○	○ *		○ *	—		
	T-70BL		○	○	○ *		○ *	○		
附件	刀头 (各一支)	H4	+ #0 (∅2.0×40mm) + #0 (∅2.5×40mm)	+ #0 (∅2.5×40mm) + #1 (∅4.0×40mm)	+ #1 (∅4.0×40mm) + #2 (∅4.0×40mm)					
		H5			+ #1 (∅5.0×60mm) + #2 (∅5.0×60mm)		+ #1 (∅5.0×60mm) + #2 (∅5.0×60mm)		+ #1 (∅5.0×60mm) + #2 (∅5.0×60mm)	
		1/4 HEX		+ #1 (∅5.0×50mm) + #2 (∅5.0×50mm) — (∅5.0×50mm)	+ #1 (∅5.0×50mm) + #2 (∅5.0×50mm) — (∅5.0×50mm)		+ #1 (∅5.0×50mm) + #2 (∅5.0×50mm) — (∅5.0×50mm)		+ #1 (∅5.0×50mm) + #2 (∅5.0×50mm) — (∅5.0×50mm)	
	弹簧		黄色弹簧							
螺丝刀线长 (m)			2m (5P) ESD 规格	1.5m (5P)	1.5m (5P)		1.5m (5P)	2m (5P)		
L形六角扳手					对边距: 5mm, 1 pc		对边距: 5mm, 1 pc	对边距: 5mm, 1 pc		

BL系列真空吸着部

通过真空压吸附螺丝，省去拾取螺丝的时间。可以吸附不锈钢制的非铁质金属，提高作业效率。另外，还可以除去作业过程中产生的粉尘。

订货指南

将既有的螺丝刀改为吸着式螺丝刀，需要另外购买(A),(B)和(C)

* 根据您所使用的螺丝尺寸，(A)和(B)有不同规格型号。详细尺寸请参照P.49-50

型号	(A) 套筒型号	(B) 刀头全长	(C) 吸着部配件型号
BL-2000	F3-标准品 18mm	H4 60mm	CLQ2-SET/CLQ2-SET-ESD*
BL-3000	F3-标准品 18mm	H4 60mm	BLQ3N-SET
BL-5000	F3-标准品 18mm	H4 40mm	BLQ5-SET/BLQ5-SET-ESD*
		H4 60mm	BLQ5N-SET/BLQ5N-SET-ESD*
BL-7000	F6-标准品 31mm	H5 80mm	BLQ7-SET

备注：螺丝刀的刀杆为 1/4HEX 时，不能使用吸着组件。 * ESD 为防静电规格

减震型

BL-SS

减轻电动螺丝刀的离合器动作时的冲击，将对工件的冲击和震动的抑制在最小范围。尤其适用于像硬盘、液晶、高密度基板等各种精密零部件的组装。

机型：BL-2000 BL-5000
BL-3000

▶ 订货记号请参照P53

防静电规格

BL-ESD

从外壳到拉杆采用防静电的树脂材料，保护工件远离静电。适用于精密仪器和电子元件的组装。

[表面电阻值: max. 10⁴Ω]

用于螺丝计数器的电动螺丝刀

BL-OPC

和螺丝计数器组合使用，以防止漏拧螺丝。

● 螺丝刀有正转、反转、刹车（螺丝紧固完成）信号输出功能。

适用螺丝计数器

- 带螺丝计数器的电源 BLOP-STC3
- 分离式计数器 BLOP-SC1
- 小型计数器 BLOP-SC3

▶ 详情请参考 P.33-36

如需订购下列产品，请向HIOS代理店询问。

相关产品

外部I/O信号中继盒

BLOP-AF

取出从螺丝刀侧检出的信号，与序时器（PLC）等外部机器连接使用。



RoHS 10

适用机型：
BLG-4000（OPC仕様）
BLG-5000系列（OPC仕様）

详情请参阅▶P.20

外部I/O信号中继盒

BLOP-OST2

取出从螺丝刀侧输出的信号，与序时器（PLC）等外部机器连接使用。另外，还可对螺丝刀电源供给进行ON/OFF的控制。



RoHS 10

适用机型：
BLG-4000（OPC仕様）
BLG-5000系列（OPC仕様）

详情请参阅▶P.20

手枪型外壳

PAB-70

手枪型外壳可以装配在标准规格螺丝刀上，适用于横向紧固。



RoHS

适用机型：
BL-7000

输出扭矩刻度表 (HI输入时)

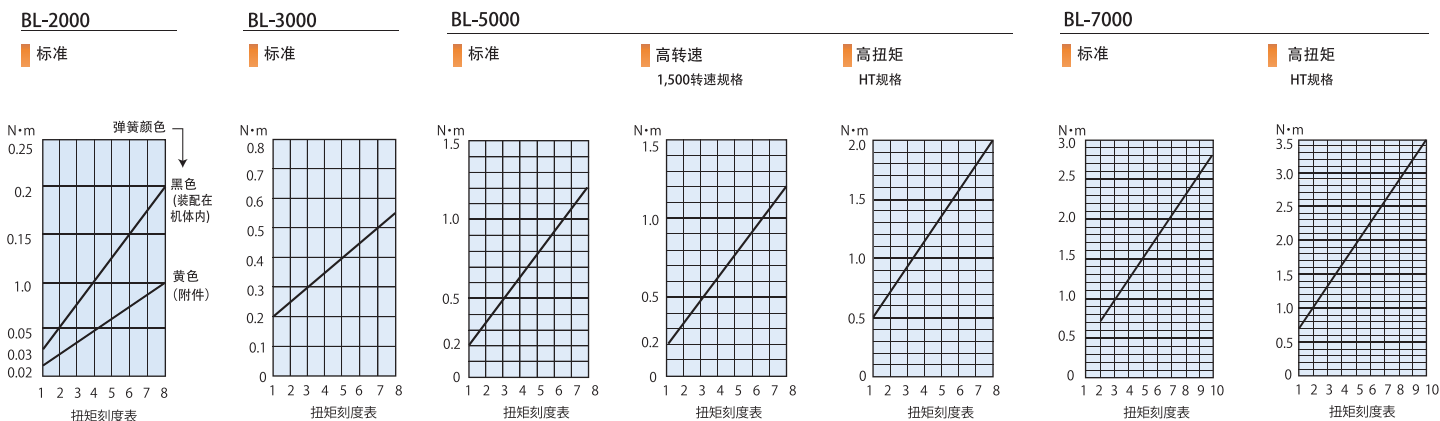

*根据螺丝刀的机型，扭矩调整弹簧有2种：用于测定高扭矩的弹簧（装配在机体内部）、和用于测定低扭矩的弹簧（附件）。请根据作业需要更换合适的弹簧。

带碳刷电动螺丝刀



CL 系列

(DC 型)

在低扭矩螺丝紧固领域中发挥威力!

- 适用于精密小螺丝, 以精准稳定的扭力紧固螺丝, 是一款低扭矩专用电动螺丝刀。
- 小巧、轻便, 也很适合女性使用。
- CL-2000 机型采用无核电机, 具有卓越的耐久性。
- 低电压直流方式的安全设计, 可以安心使用。

拉杆启动方式

Lever Start Type

单位: mm

按压启动方式

Push-to-Start Type

单位: mm

CL-2000



CL-3000

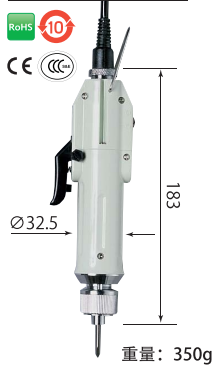

CL-4000

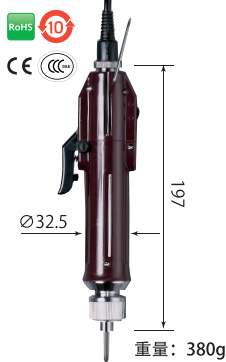

CL-6500PS



CL-7000PS



CL-6500



CL-7000



按压启动式握把 PS-1 / PS-1-ESD



可将电动螺丝刀从拉杆启动方式转换为按压启动方式。

适用机型: CL-4000



(安装后外观)

PS-1

PS-1-ESD



CL 系列规格

Specifications

型号	拉杆启动方式 按压启动方式	CL-2000	CL-3000	CL-4000 CL-4000PS	CL-6500 CL-6500PS	CL-7000 CL-7000PS	
输出扭矩 范围	N·m	0.02 - 0.2	0.03 - 0.2	0.1 - 0.55	0.3 - 1.6	0.3 - 2.5	
	lbf·in	0.17 - 1.7	0.3 - 1.7	0.9 - 4.8	2.6 - 14	2.6 - 22	
	(kgf·cm)	(0.2 - 2)	(0.3 - 2)	(1 - 5.5)	(3 - 16)	(3 - 25)	
扭矩切换		无级调整	无级调整	无级调整	无级调整	无级调整	
无负载转速 (r.p.m)±10%	HI	680	1,000	1,000	900	750	
	LOW	490	670	690	600	-	
螺丝尺寸 (mm)	小螺丝	1.0 - 2.3	1.0 - 2.0	1.4 - 2.6	2.0 - 4.0	2.0 - 5.0	
	自攻螺丝	1.0 - 2.0	1.0 - 1.7	1.4 - 2.3	2.0 - 3.0	2.0 - 4.0	
刀杆 插口	HIOS 刀杆	H4	H4	H4	H5	H5	
	HEX 刀杆	-	-	1/4HEX 或 5HEX	1/4HEX 或 5HEX	1/4HEX 或 5HEX	
电源	CLT-45	○	○	○	○	-	
	CLT-60	○	○	○	○	○	
	CLT-100	○	○	○	○	-	
附件	刀头 (各一支)	H4	+ #0 (∅2.0×40 mm) + #0 (∅2.5×40 mm)	+ #0 (∅2.0×40 mm) + #0 (∅2.5×40 mm)	+ #0 (∅2.5×40 mm) + #1 (∅4.0×40 mm) + #0 (∅5.0×50 mm) + #2 (∅5.0×50 mm)	+ #1 (∅5.0×60 mm) + #2 (∅5.0×60 mm) + #1 (∅5.0×50 mm) + #2 (∅5.0×50 mm)	
		1/4HEX	-	-	+ #2 (∅5.0×50 mm) - (∅5.0×50 mm)	+ #1 (∅5.0×60 mm) + #2 (∅5.0×60 mm) + #1 (∅5.0×50 mm) + #2 (∅5.0×50 mm) - (∅5.0×50 mm)	
	弹簧		黄色	金色	蓝色	白色	黄色
	螺丝刀线长 (m)		1.5 m (5P)	1.5m (5P)	1.5m (5P)	2 m (5P)	2 m (5P)
碳刷 (订货记号)		-	1对(A45-0420)	1对(CL4-0420)	1对(CL65-0490)	1对(CL65-0490)	

备注:

CL-2000 的碳刷为内置密封型, 客户不可自行更换碳刷。按一天紧固 6000 颗螺丝计算, 一般 3~4 年需要更换碳刷, 根据实际作业条件情况各异。需要更换碳刷时, 请提交 HIOS 进行维护修理。

注意:

规格表中的无负载转速 (r.p.m.), 是指使用我公司规定的标准组合电源下测定所得出的数据。使用其他型号电源或输入电压有变动, 则显示值多少会有一些差异。表格中的转速, 以供参考。

CL系列真空吸着部

通过真空压吸附螺丝，省去拾取螺丝的时间。可以吸附不锈钢制的非铁质金属，提高作业效率。另外，还可以除去作业过程中产生的粉尘。

订货指南

将已有的螺丝刀改为吸着式螺丝刀，需要另外购买(A), (B)和(C)
* 根据您所使用的螺丝尺寸，(A)和(B)有不同规格型号。详细尺寸请参照P. 49-50

型号	(A) 套筒型号	(B) 刀头全长	(C) 吸着部件型号
CL-2000	F3-标准品 18mm	H4 60mm	CLQ2-SET/CLQ2-SET-ESD*
CL-3000	F3-标准品 18mm	H4 60mm	CLQ4-SET/CLQ4-SET-ESD*
CL-4000	F3-标准品 18mm	H4 60mm	CLQ4-SET/CLQ4-SET-ESD*
CL-6500	F6-标准品 31mm	H5 80mm	CLQ65-SET/CLQ4-SET-ESD*
CL-7000	F6-标准品 31mm	H5 80mm	CLQ65-SET/CLQ65-SET-ESD*

备注: 螺丝刀的刀杆为 1/4HEX 时, 不能使用吸着组件。

*ESD 为防静电规格



手枪型外壳

PA-65

手枪型外壳可以装配在标准规格螺丝刀上，适用于横向紧固。



适用机型:

CL-6000, CL-6500, CL-7000 (包括PS型)

转角头

ANGL-Z (适用于HIOS刀杆 H5)

ANGLX-Z (适用于六角刀杆1/4HEX)

当空间狭小、紧固螺丝困难时，可以安装在标准规格螺丝刀头部使用。



* 安装有转角头的电动螺丝刀请在扭矩 1.2N·m 以下范围内使用。



适用机型:

CL-6000, CL-6500, CL-7000 (仅限拉杆启动方式)

减震型

CL-SS

减轻电动螺刀的离合器动作时的冲击，将对工件的冲击和震动的抑制在最小范围。尤其适用于像硬盘、液晶、高密度基板等各种精密零部件的组装。

机型: CL-2000 CL-6500
CL-3000 CL-7000
CL-4000

▶ 订货记号请参照P53

防静电规格

CL-ESD

从外壳到拉杆采用防静电的树脂材料，保护工件远离静电。适用于精密仪器和电子元器件的组装。

[表面电阻值: max. 10¹⁰Ω]



如需订购下列产品，请向HIOS代理店问询。

相关产品

Related Products

带螺丝计数器的电源

CLT-70STC3

电源具有计数器功能，能有效防止漏拧螺丝。



适用机型:

CL-2000 CL-3000 CL-4000
CL-6500 CL-7000 (包括 PS 型)

分离式计数器

CLOP-SC1

外置型计数器防止漏拧螺丝。



▶ 详细请参考 P. 33-35

输出扭矩刻度表 (HI 输入)

(包括 PS 型)

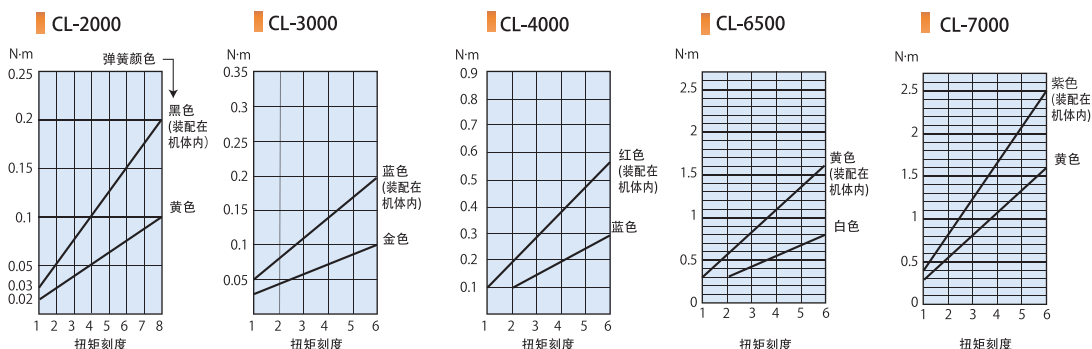

带碳刷电动螺丝刀

α

α 系列

(DC 型)



通过强大的高转速电机提高生产效率

- α-系列电动螺丝刀通过高速旋转 (1,700 rpm) 来缩短螺丝的紧固时间, 从而提高作业效率。
- 低压直流的低电压设计, 可放心使用。
- α-系列无噪音规格为标准规格。

拉杆启动方式

Lever Start Type

按压启动方式

Push-to-Start Type

α-4500



重量: 440g

α-6500



重量: 660g

单位: mm

α-6500PS



重量: 660g

单位: mm

按压启动式握把

PS-1 / PS-1-ESD



(安装后外观)

可将电动螺丝刀从拉杆启动方式转换为按压启动方式。

适用机型: α-4500PS



PS-1



PS-1-ESD



α-系列规格

Specifications

型号	拉杆启动方式	α-4500	α-6500
	按压启动方式	α-6500PS	
输出扭矩范围	N·m	0.4 - 0.8	0.5 - 1.8
	lbf·in	3.5 - 7	4.3 - 16
	(kgf·cm)	(4 - 8)	(5 - 18)
扭矩切换		无级调整	无级调整
无负载转速 (r.p.m) ±10%	HI	1,700	1,700
	LOW	1,200	
螺丝尺寸 (mm)	小螺丝	2.0 - 3.0	3.0 - 4.0
	自攻螺丝	2.0 - 2.6	2.6 - 3.0
刀杆插口	HIOS 刀杆	H4	H5
	HEX 刀杆	1/4HEX 或 5HEX	1/4HEX 或 5HEX
电源	CLT-45	○	—
	CLT-60	○	○
	CLT-100	○	—
刀头 (各一支)	H4	+ #1 (∅4.0×40 mm) + #2 (∅4.0×40 mm)	
		H5	+ #1 (∅5.0×60 mm) + #2 (∅5.0×60 mm)
	1/4HEX		+ #1 (∅5.0×50 mm) + #2 (∅5.0×50 mm) — (∅5.0×50 mm)
		螺丝刀线 (m)	1.5 m (5P)
碳刷 (订货记号)	1对 (A45-0420)	1对 (CL65-0490)	

输出扭矩刻度表 (HI 输入)

(包括 PS 型)

α-4500

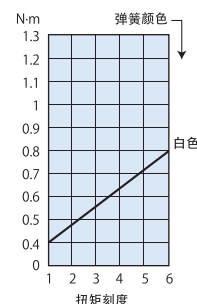

α-6500

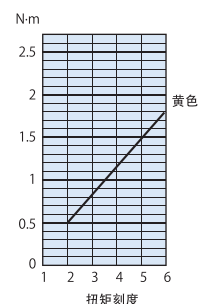

注意:
规格表中的无负载转速 (r.p.m.), 是指使用我公司规定的标准组合电源下测定所得出的数据。使用其他型号电源或输入电压有变动, 则显示值多少会有一些差异。表格中的转速, 以供参考。

带碳刷电动螺丝刀

α

α 系列

(DC 型)



通过强大的高转速电机提高生产效率

- α-系列电动螺丝刀通过高速旋转 (1,700 rpm) 来缩短螺丝的紧固时间, 从而提高作业效率。
- 低压直流的低电压设计, 可放心使用。
- α-系列无噪音规格为标准规格。

拉杆启动方式

Lever Start Type

按压启动方式

Push-to-Start Type

α-4500



重量: 440g

α-6500



重量: 660g

α-6500PS



重量: 660g

按压启动式握把

PS-1 / PS-1-ESD



(安装后外观)

可将电动螺丝刀从拉杆启动方式转换为按压启动方式。

适用机型: α-4500PS



PS-1



PS-1-ESD



α-系列规格

Specifications

型号	拉杆启动方式		α-4500	α-6500
	按压启动方式		α-6500PS	
输出扭矩范围	N·m		0.4 - 0.8	0.5 - 1.8
	lbf·in		3.5 - 7	4.3 - 16
	(kgf·cm)		(4 - 8)	(5 - 18)
扭矩切换			无级调整	无级调整
无负载转速 (r.p.m) ±10%	HI		1,700	1,700
	LOW		1,200	
螺丝尺寸 (mm)	小螺丝		2.0 - 3.0	3.0 - 4.0
	自攻螺丝		2.0 - 2.6	2.6 - 3.0
刀杆插口	HIOS 刀杆		H4	H5
	HEX 刀杆		1/4HEX 或 5HEX	1/4HEX 或 5HEX
电源	CLT-45		○	—
	CLT-60		○	○
	CLT-100		○	—
刀头 (各一支)	H4		+ #1 (∅4.0×40 mm) + #2 (∅4.0×40 mm)	
				+ #1 (∅5.0×60 mm) + #2 (∅5.0×60 mm)
	H5		+ #1 (∅5.0×50 mm) + #2 (∅5.0×50 mm) — (∅5.0×50 mm)	+ #1 (∅5.0×50 mm) + #2 (∅5.0×50 mm) — (∅5.0×50 mm)
		1/4HEX		
螺丝刀线 (m)			1.5 m (5P)	2 m (5P)
碳刷 (订货记号)			1对 (A45-0420)	1对 (CL65-0490)

输出扭矩刻度表 (HI 输入)

(包括 PS 型)

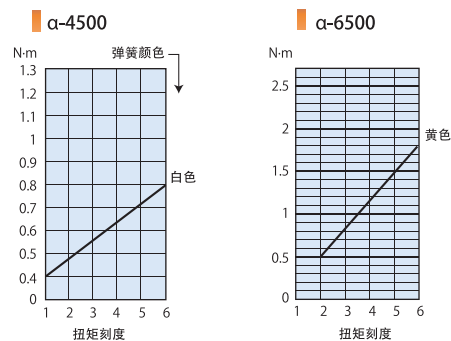

注意:
规格表中的无负载转速 (r.p.m.), 是指使用我公司规定的标准组合电源下测定所得出的数据。使用其他型号电源或输入电压有变动, 则显示值多少会有一些差异。表格中的转速, 以供参考。

α系列真空吸着部

通过真空压吸附螺丝，省去拾取螺丝的时间。可以吸附不锈钢制的非铁质金属，提高作业效率。另外，还可以除去作业过程中产生的粉尘。



订货指南

将既有的螺丝刀改为吸着式螺丝刀，需要另外购买(A), (B)和(C)
* 根据您所使用的螺丝尺寸，(A)和(B)有不同规格型号。详细尺寸请参照P.49-50

型号	((A) 套筒型号)	(B) 刀头全长	(C) 吸着部配件型号
α-4500	F3-标准品 18mm	H4 60mm	CLQ4-SET/CLQ4-SET-ESD*
α-6500	F6-标准品 31mm	H5 80mm	CLQ65-SET/CLQ65-SET-ESD*

备注: 螺丝刀的刀杆为 1/4HEX时，不能使用吸着组件。

*ESD 为防静电规格

防静电规格

α-ESD

从外壳到拉杆采用防静电的树脂材料，保护工件远离静电。适用于精密仪器和电子元器件的组装。

[表面电阻值: max. 10¹⁰Ω]



如需订购下列产品，请向HIOS代理店问询。

相关产品

Related Products

带螺丝计数器的电源

CLT-70STC3

电源具有计数器功能，能有效防止漏拧螺丝。



适用机型:
α-4500、α-6500 (包括PS型)

分离式计数器

CLOP-SC1

外置型计数器防止漏拧螺丝。



▶ 详细请参考 P.33-35

选购配件

Accessories

手枪型外壳

PA-65

手枪型外壳可以装配在标准规格螺丝刀上，适用于横向紧固。



适用机型:
α-6500 (包括PS型)

转角头

ANGL-Z (适用于HIOS刀杆 H5)

ANGLX-Z (适用于六角刀杆1/4HEX)

当空间狭小、紧固螺丝困难时，可以安装在标准规格螺丝刀头部使用。



* 安装有转角头的电动螺丝刀请在扭矩 1.2N·m以下范围内使用。



适用机型:
α-6500 (仅限拉杆启动方式)

用于DC 电动螺丝刀

电源

驱动直流电动螺丝刀必须使用专用电源。

- 专用电源直接从 AC 插座获取电流，转换成低电压输出，(HI: DC30V) 或 (LOW: 约 DC20V) 供给直流电动螺丝刀。
- 具有安全、旋转噪音小等特点。
- 为保证安全作业，请使用与HIOS正品电动螺丝刀配套的HIOS正品专用电源。
- 宽电压输入 (AC100V ~ 240V)，稳定供给电源。(CLT-100 和MC-70L除外)

用于DC 电动螺丝刀的电源

电源和螺丝刀组合表

可连接电动螺丝刀台数		 						
		电源	T-45BL	T-70BL	CLT-45	CLT-60	CLT-50AF	CLT-100
电动螺丝刀 (包括 OPC 型)							 带完成信号输出端子的电源	
无碳刷	BLG-BC 2系列	BLG-4000BC2	●	●	-	-	-	-
		BLG-5000BC2系*	●	●	-	-	-	-
	BLG-BC 1系列	BLG-4000BC1	●	●	-	-	-	-
		BLG-5000BC1系*	●	●	-	-	-	-
	BLG系列	BLG-4000	●	●	-	-	-	-
		BLG-5000	-	●	-	-	-	-
	BL系列	BL-2000	●	●	-	-	-	-
		BL-3000	●	●	-	-	-	-
BL-5000		●	●	-	-	-	-	
BL-7000		-	●	-	-	-	-	
带碳刷	CL系列	CL-2000	-	-	●	●	●	●
		CL-3000	-	-	●	●	●	●
		CL-4000	-	-	●	●	●	●
		CL-6500	-	-	●	●	●	●
	α系列	α-4500	-	-	●	●	●	●
		α-6500	-	-	-	●	-	-

*BLG-5000BC2-18、BLG-5000BC1-18、BLG-5000 (1800转) 不可使用T-45BL。

用于无碳刷电动螺丝刀的电源

型号: T-45BL (带一台电动螺丝刀)		RoHS	10	CE	UL	CCC
适用电动螺丝刀 BLG-BC2 系列 BLG-BC1 系列 BLG 系列 BL 系列 (包括 OPC 型)						
一次侧输入电源	AC100-240V (47-63 Hz)					
二次侧输出电压	HI(2): DC30V, LOW(1): DC20V (2段切换式)					
外观尺寸 (mm)	62(W)×134(D)×40 (H) mm					
重量 (g)	300 g					
附件	电源线 1.8m (1pc), 平 2P 转换插头 (1pc) (仅限100V), 固定金属片 (2pcs), 固定螺丝 (4pcs)					
插头种类	S					
适用机型	BLG-BC2 系列	BLG-4000BC2, BLG-5000BC2系				
	BLG-BC1 系列	BLG-4000BC1, BLG-5000BC1系				
	BLG 系列	BLG-4000, BLG-5000				
	BL 系列	BL-2000, BL-3000, BL-5000				

*BLG-5000BC1-18系, BLG-5000BC2-18系不可使用。

型号: T-70BL (带一台电动螺丝刀)		RoHS	10	CE	UL	CCC
适用电动螺丝刀 BLG-BC1 系列 BLG 系列 BL 系列 (包括 OPC 型)						
一次侧输入电源	AC100-240V (47-63 Hz)					
二次侧输出电压	HI(2): DC30V, LOW(1): DC20V (2段切换式)					
外观尺寸 (mm)	88(W)×210(D)×52 (H) mm					
重量 (g)	685 g					
附件	电源线 1.8m (1pc), 平 2P 转换插头 (1pc) (仅限100V), 固定金属片 (2pcs), 固定螺丝 (4pcs)					
插头种类	S					
适用机型	BLG-BC1 系列	BLG-4000BC1, BLG-5000BC1				
	BLG 系列	BLG-4000, BLG-5000				
	BL 系列	BL-2000, BL-3000, BL-5000, BL-7000				

用于带碳刷电动螺丝刀的电源

型号: CLT-45 (带一台电动螺丝刀)		RoHS	CE	UL	CCC
适用电动螺丝刀 CL 系列 α 系列					
一次侧输入电源		AC100-240V (47-63 Hz)			
二次侧输出电压		HI(2): DC30V, LOW(1): DC20V (2段切换式)			
外观尺寸 (mm)		62(W)×134(D)×40 (H) mm			
重量 (g)		300g			
附件		电源线 1.8m (1pc), 平 2P 转换插头 (1pc) (仅限100V), 固定金属片 (2pcs), 固定螺丝 (4pcs)			
插头种类		S			
适用机型	CL 系列	CL-2000, CL-3000, CL-4000, CL-6500			
	α 系列	α-4500			

型号: CLT-60 (带一台电动螺丝刀)		RoHS	CE	UL	CCC
CL 系列 α 系列					
一次侧输入电源		AC100-240V (47-63 Hz)			
二次侧输出电压		HI(2): DC30V, LOW(1): DC20V (2段切换式)			
外观尺寸 (mm)		88(W)×210(D)×52 (H) mm			
重量 (g)		715g			
附件		电源线 1.8m (1pc), 平 2P 转换插头 (1pc) (仅限100V), 固定金属片 (2pcs), 固定螺丝 (4pcs)			
插头种类		S			
适用机型	CL 系列	CL-2000, CL-3000, CL-4000, CL-6000, CL-6500, CL-7000			
	α 系列	α-4500, α-5000, α-6500			

型号: CLT-100 (带2台电动螺丝刀)		RoHS	
适用电动螺丝刀 CL 系列 α 系列			
一次侧输入电源	AC100V (50/60Hz)	AC120V (50/60Hz)	AC220-240V (50/60Hz)
二次侧输出电压	HI(2): 约 DC30V, LOW(1): 约 DC20V (2段切换式)		
外观尺寸 (mm)	182(W)×145(D)×132(H)mm		
重量 (g)	4kg		
附件	电源线 1.8m 带接地 (1pc)		
插头种类	S		
适用机型	CL 系列	CL-2000, CL-3000, CL-4000, CL-6000, CL-6500	
	α 系列	α-4500, α-5000	

带完成信号端子的电源		RoHS
型号: CLT-50AF (带一台电动螺丝刀)		
输出信号	● AF(刹车)	
适用电动螺丝刀 CL 系列 α 系列		
一次侧输入电源	AC100V (50/60Hz)	
二次侧输出电压	HI (2): 约 DC30V, LOW (1): 约 DC20V, 2级切换	
外观尺寸 (mm)	105(W)×185(D)×91(H)mm	
重量 (kg)	约 2.7kg	
附件	电源线: 1.8m, 带接地 (1pc)	
插头种类	A-1	
适用机型	CL 系列	CL-2000, CL-3000, CL-4000, CL-6000, CL-6500
	α 系列	α-4500

用于无碳刷电动螺丝刀的完成信号中继盒

能轻易取出螺丝刀侧输出的信号, 与定时器(PLC)等外部机器连接使用。

可接续螺丝刀台数	1	1
规格	带完成信号输出的中继盒	外部I/O信号中继盒
中继盒		
电动螺丝刀	BLOP-AF	BLOP-OST2
BLG 系列	BLG-OPC 规格	●
BL 系列	BL-OPC 规格	●

● 插头种类

种类 A / 100V	种类 S / 220V-240V

● 中继盒和电动螺丝刀组合表

型号: BLOP-AF (完成信号中继盒)		RoHS
输出信号	● FOR (正转) ● REV (反转) ● T-UP(刹车)	
适用电动螺丝刀 BLG 系列(OPC 规格) BL 系列 (OPC 规格)		
一次侧输入电源	DC30V	
二次侧输出电压	与一次侧输入电源相同	
外观尺寸 (mm)	70(W)×42(D)×100(H)mm	
重量 (g)	160g	
附件	螺丝刀线 1.5m (1pc), 固定金属片 (2pcs)	
适用机型	BLG系列	BLG-4000-OPC, BLG-5000-OPC
	BL系列	BL-2000-OPC, BL-3000-OPC, BL-5000-OPC, BL-7000-OPC

型号: BLOP-OST2 (外部I/O信号中继盒)		RoHS
输入信号	● D_ACT(启动)	输出信号 ● FOR(正转) ● REV(反转) ● T-UP(完成)
适用电动螺丝刀 BLG 系列(OPC 规格) BL 系列 (OPC 规格)		
一次侧输入电源	DC30V	
二次侧输出电压	与一次侧输入电源相同	
外观尺寸 (mm)	70(W)×42(D)×100(H)mm	
重量 (g)	160g	
附件	螺丝刀连接线1.5m 1根 安装用金属零件2个、外部I/O用插头	
适用机型	BLG系列	BLG-4000-OPC、BLG-5000-OPC
	BL系列	BL-2000-OPC、BL-3000-OPC、BL-5000-OPC、BL-5020-OPC

自动机用无碳刷®电动螺丝刀



BLF 系列 (DC 型)

实现高耐久性的精简构造，方便维护保养。

- 控制电路精简化，提高耐久性。
- 扭矩精度稳定，长久保持均一的螺丝紧固品质。
- 新型吸着式螺丝刀 BLFQ 和 BLFR 可真空拾取螺丝，维护保养简单。刀头偏移少，尤其适用于深穴螺丝紧固。
- 自动机用电动螺丝刀专用电源可驱动反转螺丝刀。并且可调节高低转速。



BLF-系列

BLF-Series

单位: mm

BLF-2000



重量: 315g

BLF-5000



重量: 470g

输出扭矩刻度表 (HI输入时)

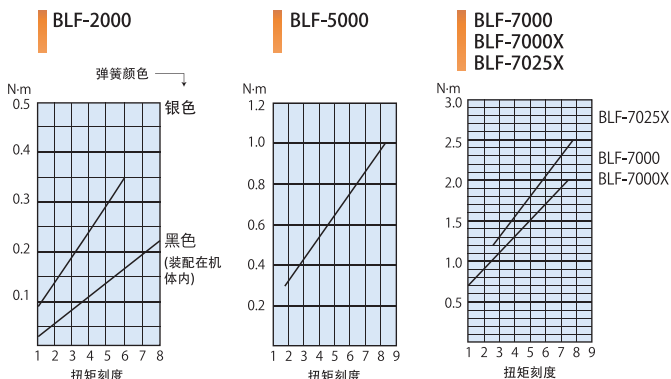

备注:
*BLF-2000的扭矩调整弹簧有2种。用于高扭矩调整的银色弹簧(附件), 和用于低扭矩调整的黑色弹簧(装在机体内) 请根据作业需要更换合适的弹簧。

- 刻度表中显示的转速值是在30V条件下测得的数据。请作为参考值。
- 扭矩值是使用我司的扭矩测量仪(HP系列)和测试头组合使用所测得的数据。

BLF-7000/BLF-7000X BLF-7025X



重量: 700g

法兰安装尺寸
法兰的规格为通用型, 可更换到其他机型使用。



51-Ø5.5x2 t4
(适用于所有机型)

BLF系列规格

Specifications

型号	标准品		BLF-2000	BLF-5000	BLF-7000	BLF-7000X	BLF-7025X
	吸着式	BLFQ BLFR	BLFQ-2000	BLFQ-5000 BLFR-5000	BLFQ-7000	BLFR-7000X	BLFR-7025X
管理扭矩范围	N·m		0.03 - 0.35	0.3 - 1	0.7 - 2	0.7 - 2	1.2 - 2.5
	lbf·in (kgf·cm)		0.26 - 3.0 (0.3 - 3.5)	2.6 - 8.8 (3 - 10)	6 - 17 (7 - 20)	6 - 17 (7 - 20)	10 - 22 (12 - 25)
扭矩切换			无级调整	无级调整	无级调整	无级调整	无级调整
无负载转速 (r.p.m)±10%	LOW 11级切换(05~15)		120 - 345	115 - 320	150 - 450	150 - 450	120 - 350
	HI 11级切换(20~30)		690 - 975	660 - 940	495 - 735	495 - 735	400 - 600
螺丝尺寸 (mm)	小螺丝		1.0 - 2.3	2.0 - 3.0	3.0 - 4.0	3.0 - 4.0	3.0 - 4.0
	自攻螺丝		1.0 - 2.0	2.0 - 2.6	3.0 - 4.0	3.0 - 4.0	3.0 - 4.0
刀头插口	标准品		HIOS H4	HIOS H5和5HEX	HIOS H5	HEX 1/4HEX	HEX 1/4HEX
	吸着部	BLFQ BLFR		Ø4螺纹式		Ø4螺纹式	Ø4螺纹式
附件	专用 连接线	长度(m)	3m(10P)	3m(10P)	3m(10P)	3m(10P)	3m(10P)
		重量(g)	320g	320g	320g	320g	320g
	弹簧	P/N	BLF7-0612-VI	BLF7-0612-VI	BLF7-0612-VI	BLF7-0612-VI	BLF7-0612-VI



吸着式(真空) 通过真空负压吸附螺丝，省去拾取螺丝的时间。可以吸附不锈钢制的非铁质金属，提高作业效率。另外，还可以除去作业过程中产生的粉尘。

BLFQ

订货指南

- 1、如果您已经购买真空吸着式螺丝刀，您只需要再购买(A)和(B)。
 - 2、将既有的螺丝刀改为吸着式螺丝刀，需要另外购买(A),(B)和(C)。
- * 根据您所使用的螺丝尺寸，(A)和(B)有不同规格型号。详细尺寸请参照P.49-50

型号	(A) 套筒型号	(B) 刀头全长	(C) 吸着部件型号
BLFQ-2000	F3-标准品 18mm	H4 60mm	BLFQ2-SET 附件: 软管3.5m
BLFQ-5000	F6-标准品 31mm	H5 100mm	BLFQ5-SET (I/D:Ø4 X O/D:Ø7)
BLFQ-7000			BLFQ7-SET

备注: 当螺丝刀为对边距6.35六角刀杆(即1/4HEX)时, 吸着配件不可用。



深穴紧固

BLFR

(特订)

BLFR 尤其适用于深穴螺丝紧固。可以在装配吸着部的状态下调整扭矩。另外，刀头也是采用螺丝式，便于更换。无需另外购买长刀头，从而削减生产线成本。

机型:

BLFR-5000 BLFR-7000X BLFR-7025X

订购BLFR时

请参考 P.51-52

自动机用无碳刷电动螺丝刀专用电源

- 以前电源中作为备选规格的2WS(2种转速)和REV(反转规格)，现在已经纳入标准装备。
- 可以接续在外部控制机器(PLC)，轻松实现螺丝刀的正转、反转、低速旋转等操作。

BLT-AY-61 (带动1台电动螺丝刀)

适用机型:

BLF-2000, BLF-5000



BLT-AY-71 (带动1台电动螺丝刀)

适用机型:

BLF-7000, BLF-7000X, BLF-7025X



规格

型号	BLT-AY-61	BLT-AY-71
一次侧输入电源	AC100-240V, 47-63Hz	
二次侧输出电压	LOW: 5V-15V, HI: 20V-30V (LOW和HI: 均有11级切换)	
外形尺寸(mm)	202(W)×143(D)×87(H)mm	
重量(Kg)	1.75kg	
附件	电源线1.8m 带接地(1pc), 端子台连接头 1pc	
插头种类	S	

* 紧固反转螺丝时，需要使用反转螺丝专用的自动机用电动螺丝刀。如需购买请洽谈。

* 不同机型的电动螺丝刀使用的电源也不一样。请仔细确认后购买适当的电源。

螺丝刀连接线

型号: BLF7-0612-VI



适用机型:

BLF-2000, BLF-5000, BLF-7000
BLF-7000X, BLF-7025X



规格

螺丝刀线长	3m (10P)
重量	320g

吸着式螺丝刀的构成

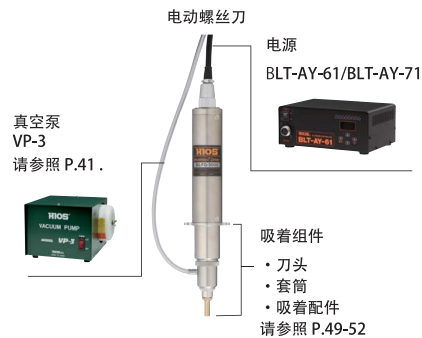

螺丝刀转速和扭矩的关系 (参考值)

BLF-2000/BLF-5000

* 下述表格中的参数请按照±10%误差范围进行参考。

机型	BLF-2000		BLF-5000	
	转速 r.p.m	扭矩 (N·m)	转速 r.p.m	扭矩 (N·m)
LOW 11级切换	05	120	115	0.6
	06	150	135	
	07	165	150	
	08	187	180	0.8
	09	210	195	
	10	232	210	
	11	270	240	1
	12	285	255	
	13	300	285	
	14	315	300	
	15	345	320	
HIGH 11级切换	20	690	660	1
	21	720	690	
	22	750	720	
	23	780	750	0.3
	24	810	780	
	25	825	810	
	26	870	840	
	27	975	940	
	28	975	940	
	29	975	940	
	30	975	940	

BLF-7000/BLF-7000X/BLF-7025X

* 下述表格中的参数请按照±10%误差范围进行参考。

机型	BLF-7000 BLF-7000X		BLF-7025X	
	转速 r.p.m	扭矩 (N·m)	转速 r.p.m	扭矩 (N·m)
LOW 11级切换	05	150	120	1.4
	06	180	140	
	07	210	160	
	08	240	180	1
	09	270	210	
	10	300	230	
	11	330	250	2
	12	360	280	
	13	390	300	
	14	420	320	
	15	450	350	
HIGH 11级切换	20	495	400	2.5
	21	510	420	
	22	540	440	
	23	570	470	1
	24	600	490	
	25	615	510	
	26	645	540	
	27	735	600	
	28	735	600	
	29	735	600	
	30	735	600	

自动机用带碳刷电动螺丝刀

CLF/αF 系列 CL-A (DC型)



可搭载在XY自动机上，尤其适用于组装生产线的自动化。

- 扭矩精度稳定，在自动化中实现均一的螺丝紧固品质。
- 可轻松搭载在既有的设备上使用。

低扭矩 CLF 系列

CLF-3000 (HH · HN)
CLF-4000 (HH · XH / HN · XN)
CLF-6000 (HH · XH / HN · XN)
CLF-6500 (HH · XH / HN · XN)
CLF-7000 (HH · XH / HN · XN)



* CLF-6000除外

高转速 αF 系列

αF-4500 (HH · XH / HN · XN)
αF-5000 (HH · XH / HN · XN)
αF-6500 (HH · XH / HN · XN)

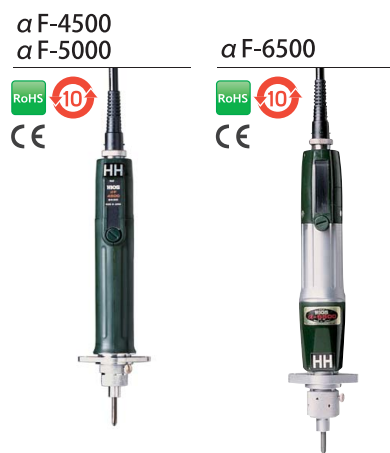

高扭矩 CL-A 系列

CL-816A (XH / XN)
CL-825A (XH / XN)
CL-850A (XH / XN)



自动机用电动螺丝刀型号的辨识方法

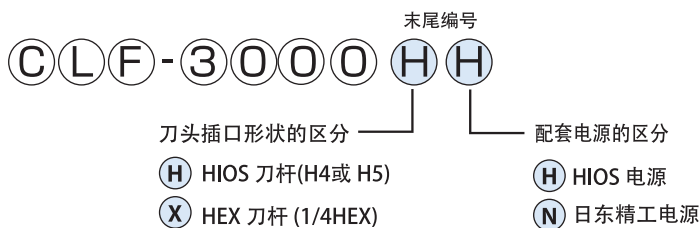

● 组合记号一览

HH	HIOS 刀杆 + HIOS 电源
HN	HIOS 刀杆 + 日东精工电源
XH	HEX 刀杆 + HIOS 电源
XN	HEX 刀杆 + 日东精工电源

自动机用电动螺丝刀规格

Specifications

型号		CLF-3000	CLF-4000	CLF-6000	CLF-6500	CLF-7000	αF-4500	αF-5000	αF-6500	CL-816A	CL-825A	CL-850A
管理扭矩范围	N · m	0.03 - 0.15	0.1 - 0.35	0.3 - 0.6	0.4 - 1	0.5 - 1.5	0.4 - 0.6	0.4 - 0.75	0.5 - 1.1	1.5 - 2.5	2 - 4	2.4 - 4.5
	lbf · in	0.3 - 1.3	0.9 - 3.1	3 - 5.3	3.5 - 9	4.3 - 13	3.5 - 5.3	3.5 - 6.6	4.3 - 9.7	13 - 22	17 - 35	21 - 39
	(kgf · cm)	0.3 - 1.5	1 - 3.5	3 - 6	4 - 10	5 - 15	4 - 6	4 - 7.5	5 - 11	15 - 25	20 - 40	24 - 45
扭矩切换		无级调整	无级调整	无级调整	无级调整	无级调整	无级调整	无级调整	无级调整	无级调整	无级调整	无级调整
无负载转速 (r.p.m) ± 10%	HI (约 30V)	1,000	1,000	750	850	780	1,700	1,100	1,700	550	370	570
	LOW (约 20V)	560	560	400	440	420	940	600	950	310	210	320
螺丝尺寸 (mm)	小螺丝	1.0 - 2.0	1.4 - 2.6	2.0 - 3.0	2.0 - 3.0	2.0 - 4.0	2.0 - 3.0	2.0 - 3.0	3.0 - 4.0	3.0 - 4.0	4.0 - 5.0	4.0 - 5.0
	自攻螺丝	1.0 - 1.7	1.4 - 2.3	2.0 - 2.6	2.0 - 3.0	2.0 - 4.0	2.0 - 2.6	2.0 - 3.0	2.6 - 3.0	3.0 - 4.0	4.0 - 5.0	4.0 - 5.0
刀杆插口	HIOS 刀杆	H4	H4	H5	H5	H5	H4	H4	H5	—	—	—
	HEX 刀杆	—	1/4HEX	1/4HEX	1/4HEX	1/4HEX	1/4HEX	1/4HEX	1/4HEX	1/4HEX	1/4HEX	1/4HEX
全长 (mm)		182	197	234	234	266	207	207	248	251	251	261
握柄直径 (∅)		∅32.5	∅32.5	∅37	∅37	∅37	∅32.5	∅32.5	∅37	∅50	∅50	∅62
重量 (g)		400g	430g	610g	670g	754g	430g	430g	670g	1,270g	1,270g	1,700g
附件	弹簧	金色	蓝色	白色	白色	黄色				白色	黄色	黄色
	螺丝刀线长 (m)	3m (5P)	3m (5P)	3m (5P)	3m (5P)	3m (5P)	3m (5P)	3m (5P)	3m (5P)	3m (4P5P)	3m (4P5P)	3m (4P4P)
	碳刷 (订货记号)	1对 (A45-0420)	1对 (CL4-0420)	1对 (CL65-0490)	1对 (CL65-0490)	1对 (CL65-0490)	1对 (A45-0420)	1对 (A45-0420)	1对 (CL65-0490)	1对 (CL816-0421)	1对 (CL816-0421)	1对 (CL850-0381)

* 根据输入电压的变动，表格中的转速数据多少会有一些误差。以上转速仅供参考。

吸着式(真空) 通过真空吸附螺丝，省去拾取螺丝的时间。可以吸附不锈钢制的非铁质金属，提高作业效率。另外，还可以除去作业过程中产生的粉尘。

CLFQ
α FQ

订货记号

如果您已经购买真空吸着式螺丝刀，您只需要再购买(A)和(B)。将既有的螺丝刀改为吸着式螺丝刀，需要另外购买(A),(B)和(C)。* 根据您所使用的螺丝尺寸，(A)和(B)有不同规格型号。详细尺寸请参照P.49-50

型号	(A)套筒型号	(B)刀头全长	(C)吸着部配件型号
CLF-3000, CLF-4000 α F-4500, α F-5000	F3-标准品 18mm	H4 60mm	CLFQ4-SET
CLF-6000, CLF6500 CLF-7000, α F-6500	F6-标准品 36mm	H5 100mm	CLFQ65-SET



吸着式电动螺丝刀的构成



关于自动机

详细请参照自动机产品目录或者登陆我司网站。

www.hios.com

HIOS
Information Guide
for Automatic
Assembly
Machines

反转规格 R

反转规格 (CCW 左旋转) 的电动螺丝刀

油封规格 O

螺丝刀设定为向上的方向时，可以防止齿轮内部的润滑油进入到电机内部。

单向离合格规格 OW

当需要正/反转时，反转时能得到比正转更高的扭矩。

其他特订规格

低转速规格 (齿轮比25:1) 或无噪音规格。欢迎洽谈。

* 如需购买吸着式以外的延伸机型 (如R/OL/OW)，请洽谈。

输出扭矩刻度表 (HI输入时)

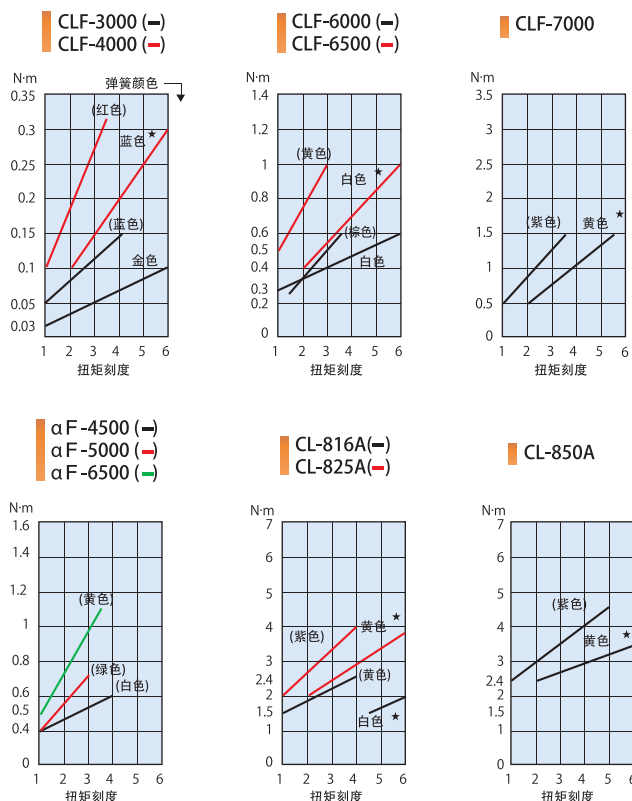

备注: 配备有2种扭矩调整弹簧: 用于高扭矩测定 (装配在机体标有O记号) 和用于低扭矩测定 (附件没有标记)。请根据作业需求更换合适的弹簧。

注意 1: 根据不同机种扭矩调整弹簧的添附数量不同。

注意 2: 日东精工螺丝刀不添附有标记*记号的扭矩调整弹簧。

自动机用带碳刷电动螺丝刀专用电源

请作为自动机用电动螺丝刀专用电源使用。

CLT-AY-61 (带动1台电动螺丝刀)

适用机型:

- CLF-3000, CLF-4000
- CLF-6000, CLF-6500
- CLF-7000, α F-4500
- α F-5000, α F-6500



规格

型号	CLT-AY-61
一次侧输入电源	AC100V, 120V, 220-240V ± 5%, 50/60Hz
二次侧输出电压	About DC17-30V (无级调整)
外形尺寸 (mm)	232(W) × 177(D) × 106(H)mm
重量 (kg)	4.2kg
附件	电源线 1.8m 带接地 (1pc), 备用保险 (1pc), 叉状端子 (5pcs)
插头种类	S

电源选项规格

- 2WV 型** 可以从外部控制低速旋转 (5 ~ 15V)
机型: CLT-AY-61-2WV / CLT-AY-81-2WV
- REV 型** 可以从外部控制反向旋转。
机型: CLT-AY-61-REV / CLT-AY-81-REV
- 2WV+REV 型** 机型: CLT-AY-61-REV-2WV / CLT-AY-81-REV-2WV

请注意: 购买后不可再增加选项规格。

外围设备

垂直操作螺丝刀支架

VMS-40 : 用于BLG-BC2 / BLG-BC1/BLG / BL / CL / α / VZ-1510

VMS-50 : 用于BLG-BC2 / BLG-BC1/BLG / BL / CL / α / VZ-1510

VMS-50VZ : 用于 VB / VZ (VZ-1510除外)

使螺丝刀一直保持垂直，以最基本的操作保证正确的螺丝紧固。

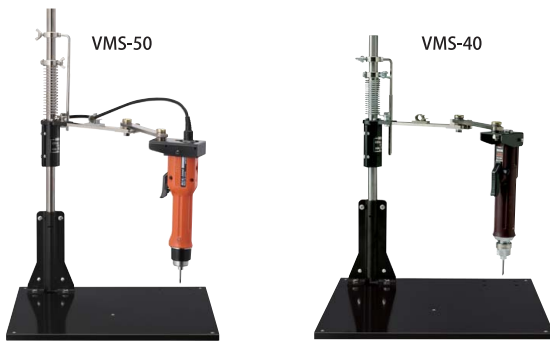

型号	VMS-40	VMS-50	VMS-50VZ	螺丝刀支架固定柄型号	
支柱高度 (mm)	515	615	615		
重量 (Kg)	2.5	2.65	2.65		
BL 系列	BL-2000/BL-3000/BL-5000				
CL 系列	CL-2000/CL-3000/CL-4000/ CL-6000/CL-6500/CL-7000			VMS40-0180	(标准附件)
α 系列	α -4500/ α -5000/ α -6500				
VZ 系列	全部机型 (VZ-1510 系列除外)			VMS-0900-VZ180	
BLG-BC2	BLG-4000BC2 BLG-5000BC2  (安装专用连接线) BLG-5000BC2			VMS-0900-BLG VMS-0900-BLG5BC2 VMS-0900-BLG	(另售品)
BLG-BC1	BLG-4000BC1 / BLG-5000BC1			VMS-0900-BLG	
BLG 系列	BLG-4000 / BLG-5000			VMS-0900-BLG	
BL 系列	BL-7000			VMS-0900-BL7	
VB 系列				VB-1510/VB-1510PS VB-1820/VB-3012 VB-1820PS/VB-3012PS	VMS-0910-PG5 VMS-0900-PG7 VMS-0900-VB18PS
VZ 系列	VZ-1510/VZ-1510PS			VMS50-0190	
附件	螺丝刀支架固定柄 (1pc)/支柱 (1pc)/手臂挡柱 (1pc)/手臂组件 (1pc)/支柱台 (1pc)/底座 (1pc)/装配环 (1pc) (用于 CL-2000)/六角扳手*				

*VMS-50VZ 无此附件。

BLG-5000BC2 的设置

在电动螺丝刀上安装专用连接线与不安装专用连接线时，所对应的支架固定柄型号是不同的，请注意。

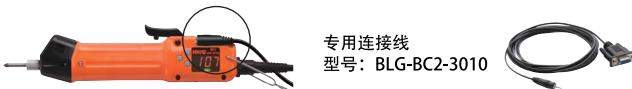

专用连接线
型号: BLG-BC2-3010

BLG-4000BC2 仅限不安装专用连接线时使用，请注意。

外形尺寸

单位: mm

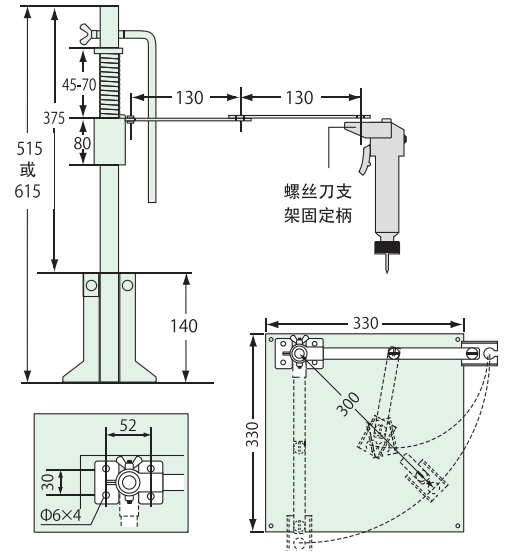

螺丝刀支架主要零部件构成

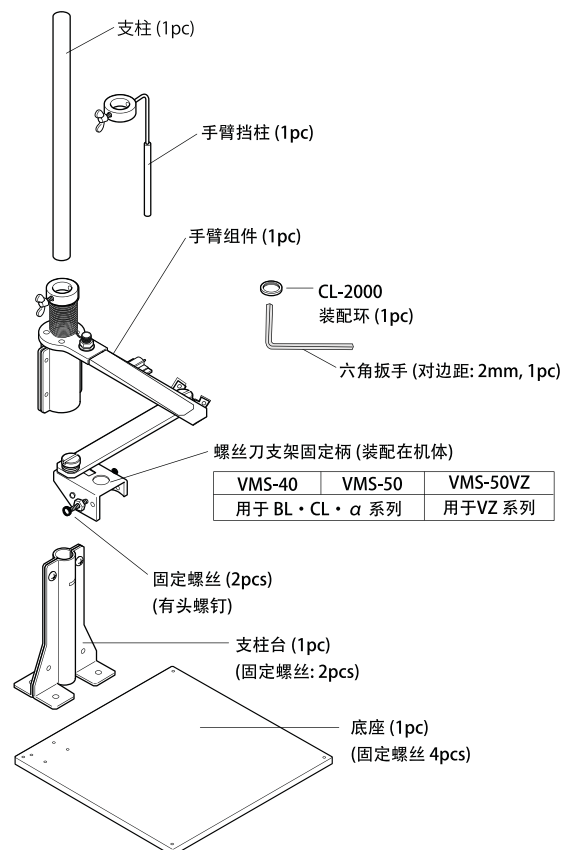

外围设备

螺丝刀连接线

2m (5P) / 2m (6P) / 3m (6P) / 3m (5P)



长度 (PIN)	适用机型
2m (5P)	BLG系列, BL-3000, BL-5000, CL-2000, CL-3000, CL-4000, α-4500
2m (6P)	PG系列, BLG-BC2系列, BLG-BC1系列, BLG-OPC系列, BL-OPC系列
3m (6P)	BL-7000, CL-6500, CL-7000, α-6500
3m (5P)	自动机用电动螺丝刀 CLF-6000, CLF-6500, CLF-7000, α F-6500

耐弯曲性连接线

2m (5P) / 3m (6P)

具有强大的耐弯曲性, 不怕折, 不怕弯。



长度 (PIN)	适用机型
2m (5P)	BLG, BL, CL, α 系列
3m (6P)	BLG-BC2系列, BLG-BC1系列, BL-OPC系列, BLG-OPC系列

卷线

最大伸缩时 7.5m (5P)

伸缩自如的卷线。



长度 (PIN)	适用机型
7m (5P)	BLG, BL, CL, α 系列

中继连接线

既有的螺丝刀连接线长度不够时, 可以利用中继连接线延长连接线长度。

3m (5P) / 5m (5P)



长度 (PIN)	适用机型
3m (5P)	BLG, BL, CL, α 系列
5m (5P)	

碳刷

当碳刷磨损到侧面的沟槽刻度线时, 请及时更换碳刷。更换时两处请同时换上新品碳刷。



不同机型使用碳刷一览表 (1对 = 2pcs)

适用机型	CL/α 系列 (包括 PS型)			VZ 系列 (包括 PS 型)		
	CL-3000, α-4500	CL-4000	CL-6500, CL-7000, α-6500	(100V) VZ-1510	(100V) VZ-1820, VZ-3012, VZ-4506, VZ-3007	(220V) VZ-1812, VZ-3007, VZ-4504
碳刷型号	A45-0420	CL4-0420	CL65-0490	ACL10-0490	VZ18-0480	VZ18-0480B

备注: CL-2000的碳刷为内置密封型, 客户不可自行更换碳刷。按一天紧固6000颗螺丝计算, 一般3~4年需要更换碳刷, 根据实际作业条件情况各异。需要更换碳刷时, 请提交HIOS进行维护修理。

用于真空吸着式电动螺丝刀

真空泵

VP-3

产生真空压, 将螺丝吸附到刀头前端。

规格



型号	VP-3
一次侧输入电源	AC100V, 120V, 220-240V ± 5%
最大消耗电力	39W ± 20%
最大真空度	-350mm Hg
空气量	25L/min
外形尺寸 (mm)	200 × 188 × 142 (H)
重量 (kg)	3.8kg
插头种类	A-1 / A-2 / A-3 / C / BF / S

铝柄手动螺丝刀

WOOD-4AL

适用刀头:
HIOS H4 (∅4)

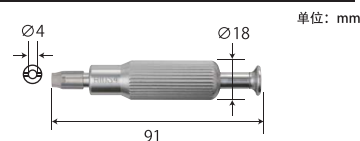

木柄手动螺丝刀

WOOD-5

适用刀头:
HIOS H5 (∅5)



牢牢握住电动螺丝刀, 不易滑落!

防滑环

- 有效防滑, 减轻作业人员的疲劳感。
- 多色可选, 可根据颜色识别。
- 保护螺丝刀免受伤痕和冲击。
- 取下防滑环后外壳表面不会留下污迹。



内容	颜色 (订货记号)	
单色 (10 pcs / 1包)	● 红色 (GRIP-R10)	● 绿色 (GRIP-G10)
	● 蓝色 (GRIP-BL10)	● 黄色 (GRIP-Y10)
	● 白色 (GRIP-W10)	



防滑环尺寸

单位: mm

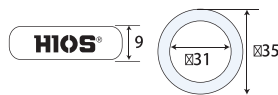



使用数量



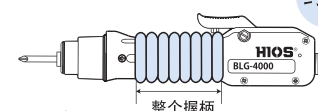

电动螺丝刀: BLG-4000的情况下

约8个



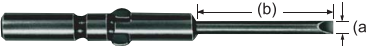

对应机型: 全部机型 (BL-2000/CL-2000除外)

BP	适用于十字孔螺丝的刀头	刀杆	规格细节			全长 (mm) 标准品																			
			⊕ size No.	杆径 (∅)	刀杆形状																				
 <p>(刀杆形状)</p> <p>直杆型 (A) </p> <p>阶梯型 (B) </p> <p>阶梯型 (C) </p> <table border="1" data-bbox="167 459 630 571"> <thead> <tr> <th colspan="5">阶梯型尺寸 (B)</th> </tr> <tr> <th>刀杆</th> <th>H4</th> <th colspan="3">H5</th> </tr> </thead> <tbody> <tr> <td>(a) 前端直径 ∅</td> <td>请参考右表</td> <td>2.0</td> <td>2.5</td> <td>3.0</td> </tr> <tr> <td>(b) 长度 mm</td> <td>20</td> <td>20</td> <td>25</td> <td>30</td> </tr> </tbody> </table> <p>* 除了“H5 + #1 [3.0 x 4.0mm]”，其他阶梯部分的长度均为 15mm。</p>	阶梯型尺寸 (B)					刀杆	H4	H5			(a) 前端直径 ∅	请参考右表	2.0	2.5	3.0	(b) 长度 mm	20	20	25	30	H4(∅4)	#00 (HIOS 标准品)	1.5	B	40, 60, 80
	阶梯型尺寸 (B)																								
	刀杆	H4	H5																						
	(a) 前端直径 ∅	请参考右表	2.0	2.5	3.0																				
	(b) 长度 mm	20	20	25	30																				
	#0 (M1.4-M2.6)	1.2	B	40																					
		1.5, 1.7	B	40, 60, 80																					
		1.8	B	60																					
	#1 (M2.0-M2.6)	2.0, 2.5	B	40, 60, 80, 100, 120																					
		3.0	B	40, 60, 80, 100, 120																					
	#2 (M3.0-M5.0)	4.0	A	40, 60, 80, 100, 120, 150, 180, 200																					
		4.0	A	40, 60, 80, 100, 120, 150																					
	H5(∅5)	#0 (M1.4-M2.6)	2.0	B	60																				
#1 (M2.0-M2.6)		2.5	B	60, 80, 100, 120																					
		3.0	B	40, 60, 80, 100, 120																					
#2 (M3.0-M5.0)		5.0	A	40, 60, 80, 100, 120, 150, 180, 200, 250, 300																					
		5.0	A	40, 60, 80, 100, 120, 150, 180, 200, 250, 300, 400																					
#3 (M6.0-M8.0)	7.0	C	60, 80, 100, 120																						
* 如需不同规格产品，请与HIOS 代理店联系。																									

BS	适用于一字孔螺丝的刀头	刀杆	规格细节			全长 (mm) 标准品																			
			刃宽(mm)	刃厚	刀杆形状																				
 <p>(刀杆形状)</p> <p>直杆型 (A) </p> <p>阶梯型 (B) </p> <p>阶梯型 (C) </p> <table border="1" data-bbox="167 1086 630 1198"> <thead> <tr> <th colspan="5">阶梯型尺寸 (B)</th> </tr> <tr> <th>刀杆</th> <th>H4</th> <th colspan="3">H5</th> </tr> </thead> <tbody> <tr> <td>(a) 刃宽 (mm)</td> <td>请参考右表</td> <td>2.0</td> <td>2.5</td> <td>4.0</td> </tr> <tr> <td>(b) 刃厚 (mm)</td> <td>20</td> <td>20</td> <td>25</td> <td>30</td> </tr> </tbody> </table>	阶梯型尺寸 (B)					刀杆	H4	H5			(a) 刃宽 (mm)	请参考右表	2.0	2.5	4.0	(b) 刃厚 (mm)	20	20	25	30	H4(∅4)	1.1	0.28	B	60, 80
	阶梯型尺寸 (B)																								
	刀杆	H4	H5																						
	(a) 刃宽 (mm)	请参考右表	2.0	2.5	4.0																				
	(b) 刃厚 (mm)	20	20	25	30																				
	1.3	0.28	B	60, 80																					
	1.5	0.3	B	40, 60, 80																					
	1.7	0.3	B	40, 60, 80																					
	1.8	0.4	B	60, 80																					
	2.0	0.4	B	40, 60, 80																					
	2.3	0.4	B	60, 80																					
	2.5	0.4	B	40, 60, 80																					
	2.8	0.4	B	60, 80																					
	3.0	0.4	B	40, 60, 80																					
	4.0	0.6	A	40, 60, 80, 100																					
	H5(∅5)	2.0	0.4	B	60																				
		2.5	0.4	B	60																				
		3.0	0.4	B	60, 80																				
		4.0	0.6	B	60																				
5.0		0.7	A	60, 80, 100, 120, 150, 180																					
7.0	1.0	C	60																						
* 如需不同规格产品，请与HIOS 代理店联系。																									

BH	适用于六角孔螺丝的刀头	刀杆	规格明细	全长 (mm) 标准品
			螺母对边距 (mm)	
 <p>六角对边为 1.5mm 或以下请参考照片 (下) (六角扳手压入型)</p>	H4(∅4)	0.89, 1.5, 2.0, 3.0	60	
		1.27	60, 100	
		2.5	60, 100, 120	
	H5(∅5)	1.27	70	
		1.5, 3.0, 4.0, 6.0	70, 100	
		2.0, 2.5, 5.0	70, 100, 120	
* 如需不同规格产品，请与HIOS 代理店联系。				

BN	螺母套头(六角螺母用)	刀杆	规格明细	全长 (mm) 标准品
			螺母对边距 (mm)	
	H4(∅4)	2.3, 2.5, 3.0	40	
		4.0, 4.5, 5.0, 5.5, 6.0, 7.0, 8.0, 9.0	60	
		10.0	60	
	H5(∅5)	4.0, 4.5, 5.0, 5.5, 6.0, 6.35	60	
		7.0, 8.0	80	
		9.0, 10.0, 11.0, 12.0, 13.0, 14.0, 17.0	80	
* 如需不同规格产品，请与HIOS 代理店联系。				

BC	螺母夹套(可夹起六角螺母)	刀杆	规格明细	全长 (mm) 标准品
			螺母对边距 (mm)	
	H4(∅4)	4.0, 4.5, 5.0, 5.5, 6.0, 7.0	60	
		8.0	65	
	H5(∅5)	4.0, 4.5, 5.0, 5.5, 6.0, 7.0	60	
		8.0	65	
* 如需不同规格产品，请与HIOS 代理店联系。				

吸着式电动螺丝刀配件 (吸着配件 / 套筒 / 刀头)

标准品

DC 型: BLG-BC2, BLG-BC1, BLG, BL, CL, α 系列,
自动机 BLF, CLF, α F 系列

AC 型: VB, VZ 系列

吸着式电动螺丝刀配件 (吸着部、刀头、套筒)。根据您所使用的不同型号螺丝刀, 配件尺寸也会不一样。购买时, 请参照《不同机型配件对应表》。

《吸着式电动螺丝刀的构成》

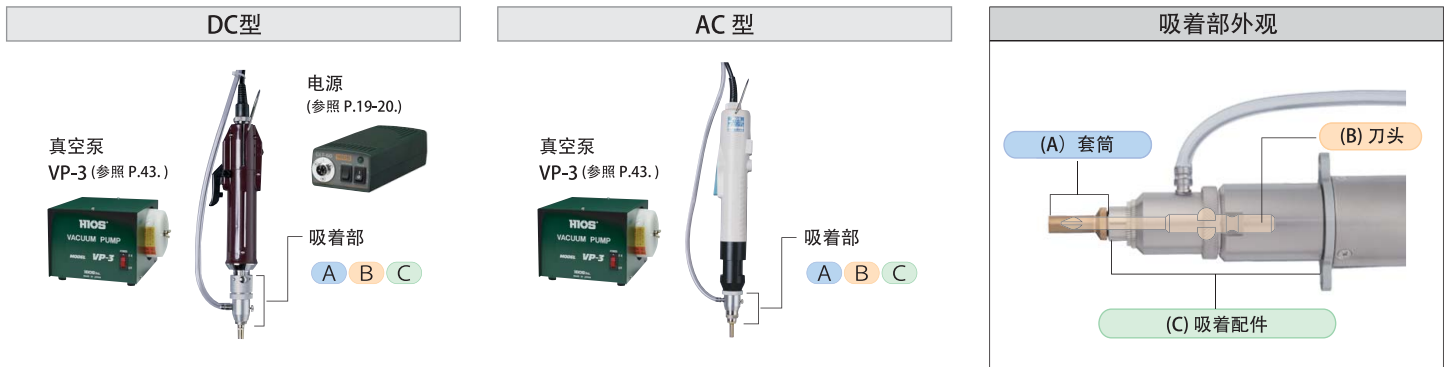

1. 如需订购吸着式电动螺丝刀, 您还需要另外购买(A)和(B)。
2. 将既有的电动螺丝刀改造为吸着式电动螺丝刀, 请另外购买(A), (B)和(C)。

《不同机型配件对应表》

区分	机型	(A)	(B)	(C)		外观			
		套筒	适用刀头	标准规格	ESD				
DC 型	无碳刷	BLG-BC2系列	F3 标准品 18mm	H4 60mm	BLGQ4-SET				
				H4 40mm	BLQ5-SET	BLQ5-SET-ESD			
		H4 60mm		BLQ5N-SET	BLQ5N-SET-ESD				
		BLG-BC1系列		H4 60mm	BLGQ4-SET				
				H4 40mm	BLQ5-SET	BLQ5-SET-ESD			
		H4 60mm		BLQ5N-SET	BLQ5N-SET-ESD				
	BLG系列	BLG-4000	H4 60mm	BLGQ4-SET					
		BLG-5000	H4 40mm	BLQ5-SET	BLQ5-SET-ESD				
	H4 60mm	BLQ5N-SET	BLQ5N-SET-ESD						
	带碳刷	BL系列	F3 标准品 18mm	H4 60mm	CLQ2-SET	CLQ2-SET-ESD			
				BL-2000	BLQ3N-SET				
				BL-3000	BLQ5-SET	BLQ5-SET-ESD			
		自动机 BLF 系列		BLFQ	H4 40mm	BLQ5-SET		BLQ5-SET-ESD	
					H4 60mm	BLQ5N-SET		BLQ5N-SET-ESD	
					BL-5000	BLQ7-SET			
	自动机 BLF 系列	BLFR (特殊订货)	F6 标准品 31mm	H5 80mm	BLFQ2-SET				
			BLFQ-2000	H4 60mm	BLFQ5-SET				
	BLFQ-5000	F6 标准品 31mm	H5 100mm	BLFQ7-SET					
BLFQ-7000	参照 P.51-52	参照 P.51-52	参照 P.51-52	参照 P.51-52					
带碳刷	CL系列	F3 标准品 18mm	H4 60mm	CLQ2-SET	CLQ2-SET-ESD				
				CLQ4-SET	CLQ4-SET-ESD				
				CLQ65-SET	CLQ65-SET-ESD				
	α 系列	F3 标准品 18mm	H4 60mm	CLQ4-SET	CLQ4-SET-ESD				
				CLQ65-SET	CLQ65-SET-ESD				
				自动机 CLF 系列	CLF系列		H4 60mm	CLFQ4-SET	
							H5 100mm	CLFQ65-SET	
	α F系列	α F系列	H4 60mm	CLFQ4-SET					
			H5 100mm	CLFQ65-SET					
	带碳刷	VB系列	AC100,220V	VB-1820 / 3012	F6 标准品 31mm	H5 100mm	VZQ18-SET		
VZ系列					AC100,220V	VZ-1510	F3 标准品 18mm		H4 60mm
VZ-1812/1820/3007/3012	F6 标准品 31mm	H5 100mm	VZQ18-SET						

* BL-5000X, BL-5020, VZ 和 VB 系列螺丝刀刀杆为1/4HEX时, 请联系 HIOS 代理店。

(A) 套筒	订货 记号	套筒 尺寸 (mm)			螺丝头部形状和螺丝尺寸																																					
		D	d	d1	JIS⊕螺丝 (小螺丝)		JIS⊖螺丝 (小螺丝)																																			
					空白			用户自由加工品	用户自由加工品																																	
F3 标准品 18mm (全长)																																										
套筒纵向断面图																																										
	F3-00	7.5	2.1	2.1	用户自由加工品		用户自由加工品																																			
	F3-01	3.3	2.1	2.1			种类 1 M1.4																																			
	F3-02	3.6	2.6	2.6			种类 1 M1.7 / 种类 3 M1.4																																			
	F3-03	4.1	3.1	3.1			种类 1 M2.0 / 种类 3 M1.7																																			
	F3-04	4.6	3.6	3.6	圆扁头, 圆头 M2.0		种类 1 M2.3 / 种类 3 M2.0																																			
	F3-05	5.1	4.1	4.1	圆扁头, 圆头 M2.3 / 沉头, 圆沉头 M2.0		圆扁头, 圆头, 平头 M2.0 / 沉头, 圆沉头 M1.7																																			
	F3-06	5.8	4.3	4.5	圆扁头, 圆头 M2.6		种类 1 M2.6 / 种类 3 M2.3																																			
	F3-07	7.0	4.3	5.5	圆扁头, 圆头 M3.0 / 半圆头 M2.6		种类 3 M2.6																																			
	F3-10	5.5	4.3	4.3	半圆头 M2.0		圆扁头, 圆头, 平头 M2.3																																			
	F3-11	6.0	4.0	4.9	半圆头 M2.3		半圆头 M2.3																																			
	F3-15	3.8	2.8	2.8			圆扁头, 圆头, 平头 M1.4																																			
	F3-16	3.5	2.5	2.5			沉头, 圆沉头 M1.2																																			
	F3-17	4.3	3.3	3.3			圆扁头, 圆头, 平头 M1.7																																			
<ul style="list-style-type: none"> ● 如需不同规格, 请联系 HIOS 代理店。 ● 套筒一包3个。 																																										
(B) 适用刀头																																										
H4(Ø4) 全长: 40mm				<table border="1"> <thead> <tr> <th>螺丝槽</th> <th>螺丝尺寸</th> <th>刀头</th> <th>订货记号</th> </tr> </thead> <tbody> <tr> <td rowspan="2">JIS⊕螺丝</td> <td>M2.0-M2.6</td> <td>BP-H4-# 1-3.0-40(60)</td> <td>BP4130040(60)</td> </tr> <tr> <td>M3.0</td> <td>BP-H4-# 2-4.0-40(60)</td> <td>BP4240040(60)</td> </tr> <tr> <td rowspan="2">JICIS⊕螺丝</td> <td>M1.4 种类, 种类 1</td> <td>BP-H4-# 0-1.8-40(S)</td> <td>BP4018040(S)</td> </tr> <tr> <td>M1.4-M1.7</td> <td>BP-H4-# 0-2.0-40(60)</td> <td>BP4020040(60)</td> </tr> <tr> <td rowspan="2">JIS⊖螺丝</td> <td>M2.0-M2.6</td> <td>BP-H4-# 0-2.5-40(60)</td> <td>BP4025040(60)</td> </tr> <tr> <td>M1.2</td> <td>BS-H4-2.0-40(60)</td> <td>BS420040(60)</td> </tr> <tr> <td rowspan="3">JIS⊖螺丝</td> <td>M1.4</td> <td>BS-H4-2.5-40(60)</td> <td>BS425040(60)</td> </tr> <tr> <td>M1.7-M2.0</td> <td>BS-H4-3.0-40(60)</td> <td>BS430040(60)</td> </tr> <tr> <td>M2.3-M3.0</td> <td>BS-H4-4.0-40(60)</td> <td>BS440040(60)</td> </tr> </tbody> </table>				螺丝槽	螺丝尺寸	刀头	订货记号	JIS⊕螺丝	M2.0-M2.6	BP-H4-# 1-3.0-40(60)	BP4130040(60)	M3.0	BP-H4-# 2-4.0-40(60)	BP4240040(60)	JICIS⊕螺丝	M1.4 种类, 种类 1	BP-H4-# 0-1.8-40(S)	BP4018040(S)	M1.4-M1.7	BP-H4-# 0-2.0-40(60)	BP4020040(60)	JIS⊖螺丝	M2.0-M2.6	BP-H4-# 0-2.5-40(60)	BP4025040(60)	M1.2	BS-H4-2.0-40(60)	BS420040(60)	JIS⊖螺丝	M1.4	BS-H4-2.5-40(60)	BS425040(60)	M1.7-M2.0	BS-H4-3.0-40(60)	BS430040(60)	M2.3-M3.0	BS-H4-4.0-40(60)	BS440040(60)
螺丝槽	螺丝尺寸	刀头	订货记号																																							
JIS⊕螺丝	M2.0-M2.6	BP-H4-# 1-3.0-40(60)	BP4130040(60)																																							
	M3.0	BP-H4-# 2-4.0-40(60)	BP4240040(60)																																							
JICIS⊕螺丝	M1.4 种类, 种类 1	BP-H4-# 0-1.8-40(S)	BP4018040(S)																																							
	M1.4-M1.7	BP-H4-# 0-2.0-40(60)	BP4020040(60)																																							
JIS⊖螺丝	M2.0-M2.6	BP-H4-# 0-2.5-40(60)	BP4025040(60)																																							
	M1.2	BS-H4-2.0-40(60)	BS420040(60)																																							
JIS⊖螺丝	M1.4	BS-H4-2.5-40(60)	BS425040(60)																																							
	M1.7-M2.0	BS-H4-3.0-40(60)	BS430040(60)																																							
	M2.3-M3.0	BS-H4-4.0-40(60)	BS440040(60)																																							
H4(Ø4) 全长: 60mm																																										
<p>套筒的材质仅有 BS (黄铜)。 如需不同材质, 请与 HIOS 代理店联系。</p> <p>● () 中表示刀头全长。 ● 特殊规格 1.8 x 40, 请联系我们。</p>																																										

(A) 套筒	图纸	订货 记号	参考套筒 尺寸 (mm)					螺丝头部形状和螺丝尺寸																		
			D	D1	d	d1	d2	JIS⊕螺丝 (小螺丝)		JIS⊖螺丝 (小螺丝)																
								空白			用户自由加工品	用户自由加工品														
F6 标准品 31mm (全长)																										
套筒纵向切面图A																										
套筒纵向切面图B																										
	B	F6-00	8.0	空白			用户自由加工品		用户自由加工品																	
A		F6-01	4.6	7.0	3.5	3.6	5.5	圆扁头, 圆头 M2.0																		
		F6-02	5.1	7.0	3.5	4.1	5.5	圆扁头, 圆头 M2.3 / 沉头, 圆沉头 M2.0																		
		F6-03	5.8	7.0	3.5	4.5	5.5	圆扁头, 圆头 M2.6 / 半圆头, 大圆扁头 M2.0																		
B		F6-04	7.0	/	5.5	5.5	/	圆扁头, 圆头 M3.0 / 半圆头 M2.6																		
		F6-05	7.5	/	5.5	6.0	/	沉头, 圆沉头 M3.0																		
		F6-06	8.5	/	5.5	7.0	/	圆扁头, 圆头 M4.0 / 大圆扁头 M3.0																		
A		F6-09	6.5	7.0	3.5	5.2	5.5	沉头, 圆沉头 M2.6																		
B		F6-10	14.0	空白			用户自由加工品		用户自由加工品																	
		F6-11	7.7	/	5.5	6.3	/	半圆头 M3.0																		
		F6-13	9.7	/	5.5	8.3	/	半圆头 M4.0																		
		F6-16*	9.4	/	5.5	8.0	/	沉头, 圆沉头 M4.0																		
		F6-22*	9.7	/	7.5	8.3	/	半圆头 M4.0																		
* 特殊订货项目																										
<ul style="list-style-type: none"> ● 如需不同规格, 请联系 HIOS 代理店。 ● 套筒一包3个。 																										
(B) 适用刀头																										
H5(Ø5) 全长: 80mm				<table border="1"> <thead> <tr> <th>螺丝槽</th> <th>螺丝尺寸</th> <th>刀头</th> <th>订货记号</th> </tr> </thead> <tbody> <tr> <td rowspan="2">JIS⊕螺丝</td> <td>M2.0-M2.6</td> <td>BP-H5-# 1-3.0×80</td> <td>BP5130080</td> </tr> <tr> <td>M3.0-M5.0</td> <td>BP-H5-# 2-5.0×80</td> <td>BP5250080</td> </tr> <tr> <td rowspan="2">JIS⊖螺丝</td> <td>M2.0-M2.3</td> <td>BS-H5-3.0×80</td> <td>BS530080</td> </tr> <tr> <td>M3.0-M4.0</td> <td>BS-H5-5.0×80</td> <td>BS550080</td> </tr> </tbody> </table>					螺丝槽	螺丝尺寸	刀头	订货记号	JIS⊕螺丝	M2.0-M2.6	BP-H5-# 1-3.0×80	BP5130080	M3.0-M5.0	BP-H5-# 2-5.0×80	BP5250080	JIS⊖螺丝	M2.0-M2.3	BS-H5-3.0×80	BS530080	M3.0-M4.0	BS-H5-5.0×80	BS550080
螺丝槽	螺丝尺寸	刀头	订货记号																							
JIS⊕螺丝	M2.0-M2.6	BP-H5-# 1-3.0×80	BP5130080																							
	M3.0-M5.0	BP-H5-# 2-5.0×80	BP5250080																							
JIS⊖螺丝	M2.0-M2.3	BS-H5-3.0×80	BS530080																							
	M3.0-M4.0	BS-H5-5.0×80	BS550080																							
H5(Ø5) 全长: 100mm				<table border="1"> <thead> <tr> <th>螺丝槽</th> <th>螺丝尺寸</th> <th>刀头</th> <th>订货记号</th> </tr> </thead> <tbody> <tr> <td rowspan="2">JIS⊕螺丝</td> <td>M2.0-M2.6</td> <td>BP-H5-# 1-3.0-100</td> <td>BP5130100</td> </tr> <tr> <td>M3.0-M5.0</td> <td>BP-H5-# 2-5.0-100</td> <td>BP5250100</td> </tr> <tr> <td>JIS⊖螺丝</td> <td>M3.0-M4.0</td> <td>BS-H5-5.0-100</td> <td>BS550100</td> </tr> </tbody> </table>					螺丝槽	螺丝尺寸	刀头	订货记号	JIS⊕螺丝	M2.0-M2.6	BP-H5-# 1-3.0-100	BP5130100	M3.0-M5.0	BP-H5-# 2-5.0-100	BP5250100	JIS⊖螺丝	M3.0-M4.0	BS-H5-5.0-100	BS550100			
螺丝槽	螺丝尺寸	刀头	订货记号																							
JIS⊕螺丝	M2.0-M2.6	BP-H5-# 1-3.0-100	BP5130100																							
	M3.0-M5.0	BP-H5-# 2-5.0-100	BP5250100																							
JIS⊖螺丝	M3.0-M4.0	BS-H5-5.0-100	BS550100																							
<p>套筒的材质仅有 BS (黄铜)。 如需不同材质, 请与 HIOS 代理店联系。</p> <p>● 大圆扁头: M3.0.请使用 Use "+ #1"</p>																										