

1. 包裝清單及各部名稱

首先請確認包裝內容。

HAKKO FR-810控制臺	1	電源線	1
焊鐵架	1	噴氣嘴 N51-02 (Ø4)	1
FP拔起器(附FP拔起鋼線(SS))	1	使用說明書	1
抗熱墊片	1		

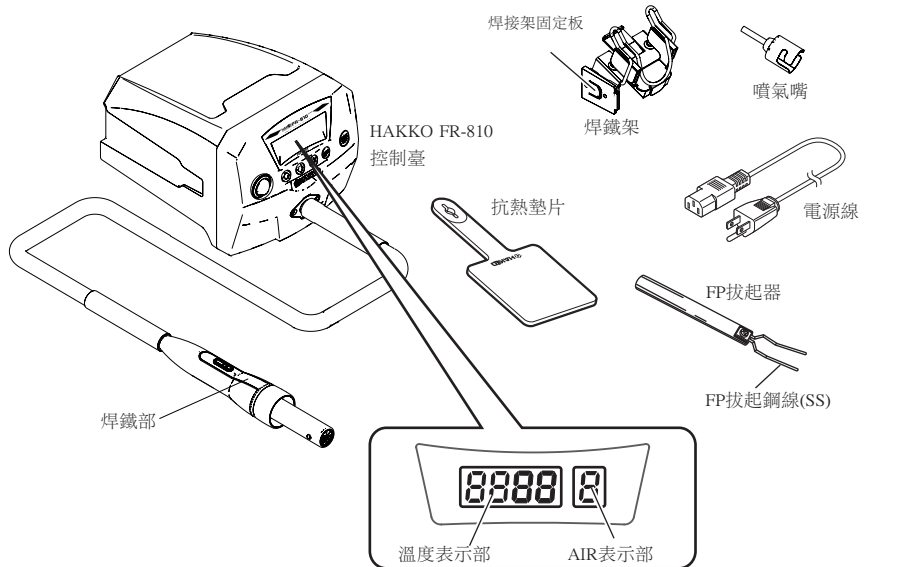

2. 規格

功率消耗	100V-700W 110V-840W 120V-820W 220V-1100W 230V-1200W 240V-1300W
------	---

●焊鐵部

功率消耗	100V-670W 110V-810W 120V-790W 220V-1070W 230V-1170W 240V-1270W
全長 (不含電線)	250 mm
重量 (不含電線)	180 g

※本產品有防靜電處理。
※規格及外觀有可能改良變更，恕不先行通知。

●機身

功率消耗	30 W
風量	1 - 9 (5 - 115L/min*)
控制溫度	50 - 600°C
外形尺寸	160(W) × 145(H) × 220(D) mm
重量	1.5 kg

* 此數值為粗估值。本預熱台的風量範圍會隨著放置的噴氣嘴的不同而相異，放置最小徑噴氣嘴時風量最小，而機台上沒有放置噴氣嘴時風量最大。

※ 各言語 (日本語、英語、中国語、フランス語、ドイツ語、韓国語) の取扱説明書は以下のURL、HAKKO Document Portalからダウンロードしてご覧いただけます。
(商品によっては設定の無い言語がありますが、ご了承ください)
* 各國語言(日語、英語、中文、法語、德語、韓語)的使用說明書可以通過以下網站的HAKKO Document Portal 下載參閱。
(有一部分的產品沒有設定外語對應，請見諒)
* Instruction manual for the language, Japanese, English, Chinese, French, German and Korean can be downloaded from the following URL, HAKKO Document Portal.
(Please note that some language may not be available depending on the product.)

<https://doc.hakko.com>

△ 注意
本產品施有防靜電措施，對塑膠導電性，並對焊鐵部與機身部件作接地，請特別留意下列注意事項：
1. 手柄等之塑膠，並非絕緣物，而是有導電性塑膠，修理時請十分注意之。進行部件更換或修理時，有電部分不可露出，及切勿損傷絕緣材料。
2. 請務必接地使用之

中國RoHS: 產品中有毒有害物質或元素的名稱及含量

部件名稱	有毒有害物質或元素					
	鉛(Pb)	汞(Hg)	鎘(Cd)	六價鉻(Cr(VI))	多溴聯苯(PBB)	多溴二苯醚(PBDE)
電路板	×	○	○	○	○	○
水平支架	×	○	○	○	○	○
連接器	×	○	○	○	○	○
插座	×	○	○	○	○	○

○：表示該有毒有害物質在該部件所有均質材料中的含量均在SJ/T 11363-2006標準規定的限量要求以下。
×：表示該有毒有害物質至少在該部件的某一均質材料中的含量超出SJ/T 11363-2006標準規定的限量要求。

3. 安全及使用上的注意事項

本說明書注意事項區分為如下之「警告」「注意」「注記」三者加以表示。

請充分了解其內容後再閱讀本文。

- ⚠ **警告**：濫用可能導致使用者死亡或負重傷。
- ⚠ **注意**：濫用可能導致使用者受傷或對涉及物體造成實質破壞。
- 注記：表示操作時必須注意之重點。

⚠ 警告

為了防止損壞本產品，操作完畢後切勿在未顯示 [P-S] 之前將電源開關關掉，待泵自動冷卻為止。

當電源接通時，熱風及噴氣嘴附近之溫度高達攝氏600°C的高溫。鑑於濫用可能發生燙傷、火災，請務必嚴格遵守以下注意事項。

- 切勿碰觸熱風或噴氣嘴周圍的金屬部分。
- 切勿在引火性之氣體或材料、易燃物附近使用。
- 通知周圍的人「高溫危險」。
- 更換部件或收拾本體時，應關掉電源並待冷卻至室溫。
- 在沒有得到相關負責人的許可下，經驗及知識不足者(包括兒童)請勿使用本產品。
- 請注意不要讓兒童碰觸到本產品。

- 為免發生意外或損壞 HAKKO FR-810，使用時請務必遵守以下事項。

⚠ 注意

- 使用暫停、結束時，或要離開現場時關閉電源。
- 切勿以焊鐵部敲打作業臺而給予強大衝擊。
- 務必接地之後再使用。電源纜線務必連接已接地之插座。
- 切勿改裝本產品。
- 更換零件時，使用 HAKKO 原廠部件。
- 切勿將 HAKKO FR-810 泡水或用濕手使用。
- 拔出電線時，請抓住插頭，切勿拉住電線。
- 焊接時會冒煙，請做好通風。
- 請勿進行其他認為危險之行為。

4. 組裝

● 控制與顯示控制

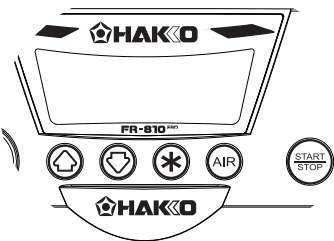

HAKKO FR-810的前面板中有5個操作按鈕。

- 1 (START/STOP) 一此為開始作業與結束作業時所按的按鈕。
• 當強制冷卻功能為ON時，在冷卻過程中按一下此按鈕即可強制結束冷卻。
- 2 (AIR) 一此為變更數值的按鈕。
• 設定模式為預設模式時，按一下1號便可切換至預設模式選擇畫面。
- 3 (Up arrow) 一此為變更數值的按鈕。
• 久按1秒以上便可切換至OffSet選擇畫面。
- 4 (Down arrow) 一此為變更數值的按鈕。
• 久按1秒以上便可切換至溫度・計時器設定畫面。
- 5 (Star) 一此為確認輸入數值與確認設定內容的按鈕。
• 久按1秒以上便可切換至溫度・計時器設定畫面。
- 6 (AIR) 一此為設定風量時所按的按鈕。
• 唯有進行風量設定時，才可將 [Star] 和 [AIR] 其一作為決定輸入數值的按鈕使用。

A. 組裝控制臺

● 安裝焊鐵架

1. 將焊鐵支架安裝手柄轉開。
2. 對準機身後往前滑動後，轉動手柄固定住。

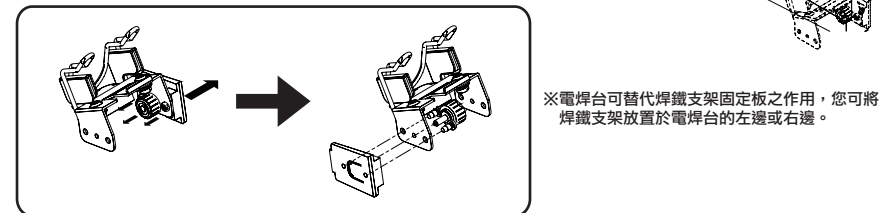

B. 組裝焊鐵部

將噴氣嘴槽對準套管突出部位插入後扭轉固定。

4. 組裝

C. 連接電源線、接通電源

1. 將電源線連接到機身後面的電源插座。
2. 將焊鐵部放在焊鐵架上。

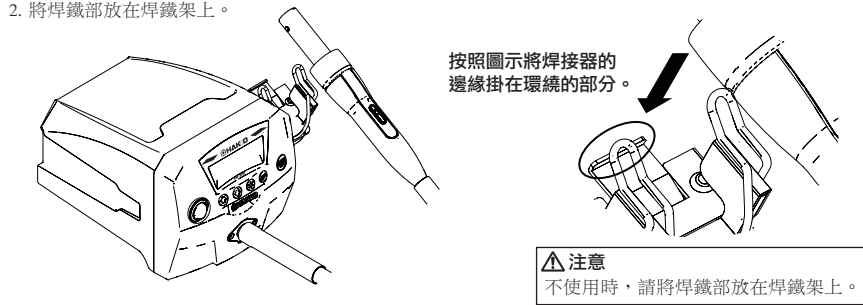

⚠ **注意**
不使用時，請將焊鐵部放在焊鐵架上。

3. 將電源插頭插入插座。

4. 打開電源開關。

⚠ **注意**
本產品有防靜電處理，請務必接地。

5. 使用方法

● 送風

1. 啟動

按一下焊接器的 S 按鈕、機台的 START/STOP 按鈕便會開始送風。若噴氣嘴吹出熱風，熱風的溫度將與您設定的溫度相同。

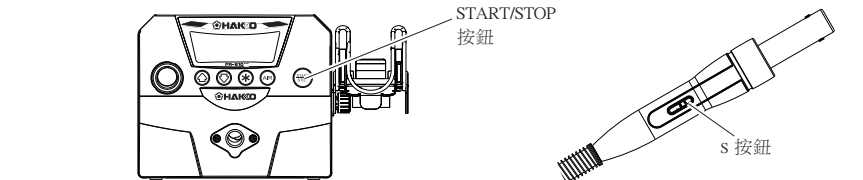

2. 停止

再次按壓 S 按鈕 (START/STOP 按鈕) 便可停止輸往暖氣的電流並開始冷卻，溫度將降為100°C(200° F)。此外，當冷卻啟動超過1分30秒時，系統將自動停止送風，停止送風後，溫度標示區塊將顯示為 [P-S]。

⚠ **警告**
要停止熱風時，請勿使用電源開關。若您在使用的過程中關閉電源，由於機台無法自動冷卻，此舉將會造成機台故障，請等到畫面顯示 [P-S] 時再關閉電源。

● 風量設定

按一下機台的AIR按鈕，AIR顯示燈將會熄滅，您可於此時進行風量變更設定。風量設定範圍為1 - 9。本預熱台的風量範圍會隨著放置的噴氣嘴的不同而相異。

例：將風量由5變更為7時



● 溫度・定時器 設定/變更

結束溫度設定單位後便開始設定定時器。初期設定 設定溫度：300°C、定時器設定：----

1. 溫度設定 (從350°C變更為400°C時)

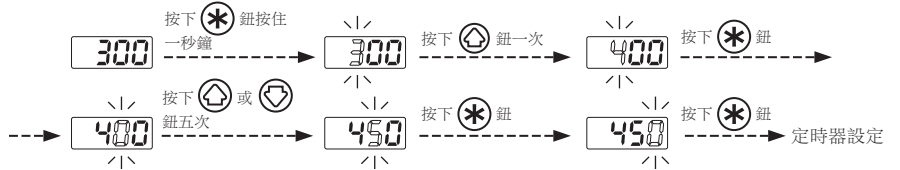

2. 定時器設定 (從150秒變更為210秒時)

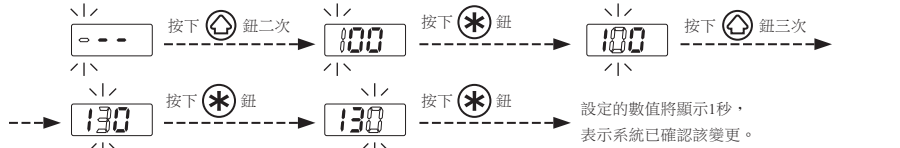

*如果你想保持 “----” 的計時器



5. 使用方法

※**定時器功能**

本產品設有定時器，使用者可設定熱風排出時間。在設定參數後，您可自到達設定溫度便開始倒數的開啟模式（Open Mode），以及開始通電便開始倒數的關閉模式（Close Mode）中擇一使用。定時器的設定範圍為001~999秒。

（若不使用定時器功能，請選擇“ - - - ”。這是行不通的“000”）

●**預設模式（Preset Mode）**

HAKKO FR-810除了按上述方法變更溫度外，還可以選擇任意設定的預設模式溫度（最多可登錄5個）。設定模式的變更，請在參數設定畫面進行。(請參照「●參數的設定變更」)

原始狀態時的各個預設模式				
P1 溫度:100℃(212℉) 定時器:“----” 風量:5	P2 溫度:200℃(392℉) 定時器:“----” 風量:5			
P3 溫度:300℃(572℉) 定時器:“----” 風量:5	P4 溫度:400℃(752℉) 定時器:“----” 風量:5			
P5 溫度:500℃(932℉) 定時器:“----” 風量:5				

原始狀態時的預設模式有5個，預設模式P3（溫度:300℃(572℉) 定時器:“----” 風量:5）。

例：將預設溫度P1變更為預設溫度P3。

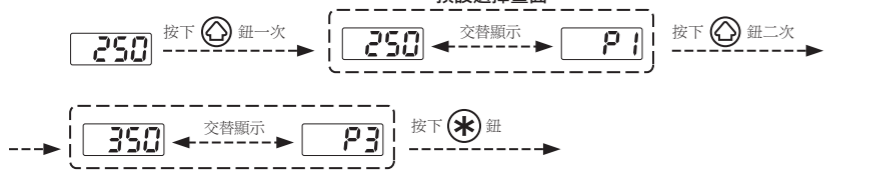

這樣，就按新的預設溫度控制發熱元件。

如要變更現在選擇的預置溫度・定時器或風量，與5. 使用方法「**●溫度・定時器 設定/變更**」或

「**●風量設定**」中所述方法相同，請參看該章節。

●**如何對設定變更予以限制(密碼機能)**

為了防止無意中改變了設定，HAKKO FX-890可以對轉換模式用密碼進行限制。密碼的設定可在下述3種方法

中選擇。(出廠時被設定為“0:無效”)

設定模式的變更，請在參數設定畫面進行。(請參照「●參數的設定變更」)

	0：無效	1：用戶自設	2：有效
進入參數設定模式	○	×	×
進入溫度設定模式	○	△	×
進入預置選擇模式	○	△	×
進入補正設定模式	○	△	×
進入風量模式	○	△	×

○：無需輸入密碼，即可進入各個模式。

△：可以設定參數，來選擇有無密碼機能。如機能有效，不輸入密碼就無法進入其他模式。

×：不輸入密碼，就無法進入其他模式。

密碼為輸入3個字的形式，請從右面的6個字中選擇。

A	b	C	d	E	F
----------	----------	----------	----------	----------	----------

密碼可選擇文字

例：有密碼限制時進入溫度設定模式的方法(密碼為：AbC時)。

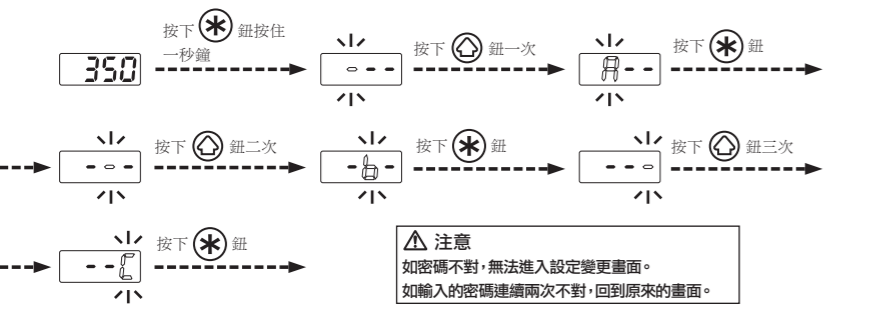

輸入密碼後，可以進入各模式的設定變更畫面。然後請按各模式的設定變更方法進行變更。

●**補正值的設定方法 (可於±50℃*℉ (90*℉)範圍之內進行設定)**

⚠ 注意
當設定溫度和Offset數值總和超過600℃時(低於50℃時)，超過部分的Offset數值將無法套用。

例：將補正值0℃變更為補正值-30℃。

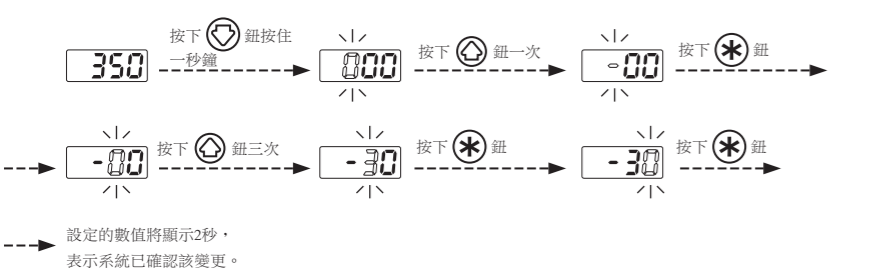

5. 使用方法

●**預設連動功能**

使用者可於本機台設定參數處將“預設模式”，“預設連動功能”設為ON，便可開啟每個預設定時器，便可自**P1**到**P5**按順序叫出設定參數功能，使機台連續作業。（可叫出的預設的最大數值依

「6. 參數的設定」的「預設個數的選擇」而有所不同。設定變更的程序請參閱「6. 參數的設定」。）

例1)				
P1 溫度:100℃(212℉) 定時器:“200” 風量:2	P2 溫度:200℃(392℉) 定時器:“100” 風量:3			
P3 溫度:300℃(572℉) 定時器:“000” 風量:5	P4 溫度:400℃(752℉) 定時器:“050” 風量:5			
P5 溫度:500℃(932℉) 定時器:“030” 風量:6				
行為：100℃ (200秒) →200℃ (100秒) →400℃ (50秒) →500℃ (30秒)				

將預設模式下將定時器設為“000”後，機台將自動執行預設模式。使用者可透過此功能變更作業步驟數設定出最多5步驟的簡略數據規格。（例1時適用於**P3**）

例2)				
P1 溫度:100℃(212℉) 定時器:“200” 風量:2	P2 溫度:200℃(392℉) 定時器:“-.-” 風量:3			
P3 溫度:300℃(572℉) 定時器:“050” 風量:5	P4 溫度:400℃(752℉) 定時器:“050” 風量:5			
P5 溫度:500℃(932℉) 定時器:“030” 風量:6				
行為：100℃ (200秒) →200℃				

在定時器設定中設定為「-」的預設，只要不以手動關閉熱風會保持在此狀態下。

（例2時適用於**P2**）且不會由此狀態進行到下一個步驟。

●**自動睡眠功能**

若使用者將焊接器放入焊鐵支架，系統將會啟動自動睡眠功能（初始狀態），在此狀態下，即使您按S(睡眠[Ⓢ])按鈕機台也不會排出熱風，若您在熱風排出的過程中將焊鐵支架關閉，系統將會強制執行自動冷卻功能並停止機台作業。

⚠ 注意
在安裝機台時，請勿將易燃物放置於機台後面，您在排出熱風的狀態下將焊接器放置於焊鐵支架上時，排出的熱風可能會引起火災。

●**自動關機功能**

若使用者將本機台靜置30分鐘未進行任何作業，系統會啟動自動關機功能（初始狀態），機台將自動轉換為代機狀態。

●**強制冷卻ON/OFF功能**

當此功能為ON時，在冷卻過程中再次按壓S按鈕（ 強制冷卻[Ⓢ] 按鈕）便可停止冷卻。

此功能適用於作業溫度低、且不需等待系統自動停止的情況下使用，並不適用於380度以上的作業情況。

⚠ 注意
此舉將會造成機台故障，請不要在高溫下使用。

●**設定內容確認**

例：當設定溫度為350℃，計時器設定時間為150秒時

按一下 設定確認[Ⓢ] 按鈕，畫面便會按序顯示設定溫度 **350**、設定時間 **150** 等設定內容。

6. 參數的設定

HAKKO FR-810有下述參數。			
參數名稱	參數No.	值	原始值
攝氏/華氏切換	01	℃ / ℉	℃
自動睡眠開關設置	07	0: 無效 / 1: 有效	1
自動關機開關設置	08	0: 無效 / 1: 有效	1
設定模式轉換	11	0：通常模式 / 1：預設模式	0
預設個數的選擇*		2P (2個)～ 5P (5個)	5P
密碼設定	14	0: 無效/ 1: 用戶自設 / 2: 有效	0
溫度設定模式**		1 0 :○ / 1 1 :×	1 1
預設選擇模式**		2 0 :○ / 2 1 :×	2 1
補正設定模式**		3 0 :○ / 3 1 :×	3 1
風量模式**		4 0 :○ / 4 1 :×	4 1
密碼***		A b C d E F 中選3字	-
自動關機時間設置	18	30 - 60min (以分鐘為單位進行設置)	30
定時器模式轉換	20	o: 開式定時器模式 / c: 閉式定時器模式	o
強制冷卻ON/OFF設置	21	0: 無效 / 1: 有效	0
預設連動ON/OFF設置	22	0: 無效 / 1: 有效	0

* 僅在設定模式時，選擇“1: 預設模式”時顯示。

** 僅在密碼設定時，選擇“1: 用戶自設”時顯示。

***僅在密碼設定時，選擇“1: 用戶自設”或“2: 有效”時顯示。

6. 參數的設定

HAKKO FR-810 有9個參數。

● **01：攝氏/華氏切換**

顯示溫度可以在攝氏和華氏之間進行切換。

● **07：自動睡眠開關設置**

在自動睡眠開關是否起動。

● **08：自動關機開關設置**

在自動關機開關是否起動。

● **11：設定模式轉換**

溫度設定可選擇使用通常模式或預設模式。當選擇預設模式時,需再按上[Ⓢ]或下[Ⓢ]按鈕選擇預設溫度編號。

● **14：密碼設定**

有關密碼設定，有無效、客戶自設和有效3種可供選擇。如選擇有效，請接著設定密碼。如選擇客戶自設，請選擇溫度設定、預設、補正設定、風量模式轉換時是否需要密碼，以及設定密碼。

● **18：自動關機時間設置**

設定自動關機時間，您可將時間設為30分至60分之間，以1分鐘為間格進行設定。

● **20：定時器模式轉換**

定時器設定可選擇使用開式定時器模式或閉式定時器模式。

● **21：強制冷卻ON/OFF設置**

選擇作業結束時，強制停止冷卻狀態的功能。若系統於高溫狀態時強制停止，可能會導致機台故障，故請於低溫作業時，或已將機台充分冷卻後再使用此功能。

● **22：預設連動ON/OFF設置**

在預設連動ON/OFF設置是否起動。當此功能為ON時、便可開啟每個預設定時器，使機台連續作業。

● **參數輸入模式（詳解）**

- 切斷電源開關。
- 按開[Ⓢ]鍵的同時開啟電源開關。
- 在屏幕上顯示01 (參數No.)，表示進入了參數輸入模式。
- 按下上[Ⓢ]或下[Ⓢ]按鈕，即可切換參數No.。

A. 攝氏/華氏切換

- 表示01的時候按*鍵會顯示C或者F。
- 用上[Ⓢ](下[Ⓢ])鍵選擇C或者F。
- 選擇後，按*鍵，屏幕會回到01。

B. 自動睡眠開關設置

- 表示07的時候按*鍵會顯示0或者1。
- 用上[Ⓢ](下[Ⓢ])鍵選擇0或者1。
- 選擇後，按*鍵，屏幕會回到07。

C. 自動關機開關設置

- 表示08的時候按*鍵會顯示0或者1。
- 用上[Ⓢ](下[Ⓢ])鍵選擇0或者1。
- 選擇後，按*鍵，屏幕會回到08。

D. 設定模式轉換

- 表示11的時候按*鍵會顯示0或者1。
- 用上[Ⓢ](下[Ⓢ])鍵選擇0（通常模式）或者1（預設模式）。
- 選擇後，按*鍵，屏幕會回到11。

• 選擇（預設模式）的時候會切換到以下（預設模式）選擇畫面。

- 按*鍵，會顯示預設溫度的選擇號碼，如果選擇第三個，就會顯示3P。
- 按上[Ⓢ](下[Ⓢ])鍵，切換到想要選擇的號碼。選擇範圍2P～5P。
- 選擇後,按*鍵，屏幕會回到11。

6. 參數的設定

E. 密碼的設定

- 表示 的時候按 鍵會顯示 或者 。
- 用 () 鍵選擇 (無效) · (用戶自設) 或者 (有效) 會按順序切換。
- 選擇後, 按 鍵, 屏幕會回到 。 ※1、2

※1 選擇 (用戶自設) 的時候, 會切換到以下選擇畫面。

- 按 鍵後, 會切換到設定或更改溫度時是否需要密碼限制的畫面。
- 按 () 鍵, 屏幕會切換到 (無需密碼) 或 (需要密碼), 其中一個畫面。
- 選擇後按 鍵, 會切換到使用預設模式時是否需要密碼限制的畫面。
- 按 () 鍵, 屏幕會切換到 (無需密碼) 或 (需要密碼), 其中一個畫面。
- 選擇後按 鍵, 會切換到使用調整模式時是否需要密碼限制的畫面。
- 按 () 鍵, 屏幕會切換到 (無需密碼) 或 (需要密碼), 其中一個畫面。
- 選擇後按 鍵, 會切換到使用風量模式時是否需要密碼限制的畫面。
- 按 () 鍵, 屏幕會切換到 (無需密碼) 或 (需要密碼), 其中一個畫面。
- 選擇後按 鍵, 屏幕會回到密碼設定畫面。

※2 選擇 (有效) 的時候: 或在※1, 選擇 (用戶自設) 結束的時候, 屏幕會切換到以下的密碼設定畫面。

- 屏幕的百位數開始閃爍, 按 () 鍵選擇百位密碼字母。
- 選擇後按 鍵, 屏幕的十位數開始閃爍, 按UP鍵選擇十位密碼字母。
- 繼續跟上述方法完成選擇個位密碼字母後, 按 鍵讓屏幕返回 。

F. 自動關機時間設置

- 於 顯示時按下 按鈕, 會顯示自動關機時間 (初期設定為30分鐘)。
- 按下 () 按鈕, 變更為欲設的數值。可輸入的數值為30~60 (分鐘)。
- 選擇後, 按 鍵, 屏幕會回到 。

G. 定時器模式轉換

- 表示 的時候按 鍵會顯示 或者 。
- 用 () 鍵選擇 (開式模式) 或者 (閉式模式)。
- 選擇後, 按 鍵, 屏幕會回到 。

H. 強制冷卻ON/OFF設置

- 表示 的時候按 鍵會顯示 或者 。
- 用 () 鍵選擇 (無效) 或者 (有效)。
- 選擇後, 按 鍵, 屏幕會回到 。

I. 預設連動ON/OFF設置

- 表示 的時候按 鍵會顯示 或者 。
- 用 () 鍵選擇 (無效) 或者 (有效)。
- 選擇後, 按 鍵, 屏幕會回到 。

參數變更後, 在顯示參數No.的畫面處按 按鈕2秒以上, 此時顯示 。此時, 用 () 按鈕, 可在 和 之間進行轉換, 如參數設定結束, 選擇 , 如還要設定參數, 請選擇 , 並按 按鈕。

選擇 , 再按 按鈕確定, 此時設定變更方算完成。如途中斷電, 則回到原來的設定狀態, 謹請注意。

7. 溫度分布圖表

▲注意

- 溫度分布圖表使用于參考, 并不是規格值。
- 使用FR-810時, 請參考不同噴嘴的溫度分布圖表。
- FR-810与HAKKO 850及850B不同, 溫度分布圖表也不同, 請注意。
- 根據噴嘴、電壓及流量設定的組合不同有達不到設定溫度的可能。此情況時請降低流量或降低設定溫度使用。

- 測量條件: 距離噴氣嘴3毫米處測量。

HAKKO FR-810 風量

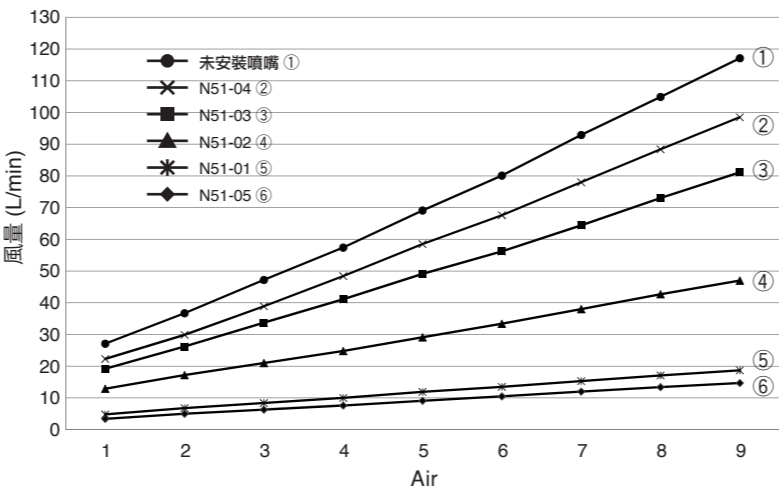

N51-01 單獨式 ø2.5

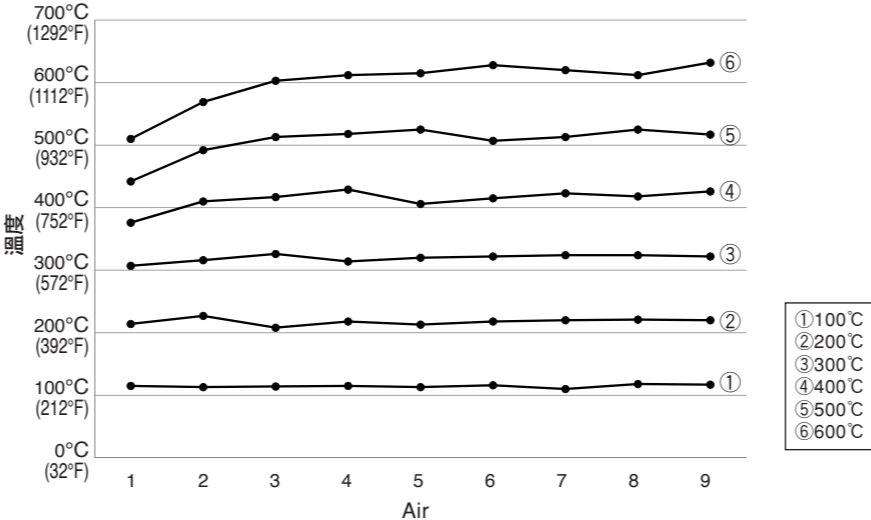

N51-02 單獨式 ø4.0

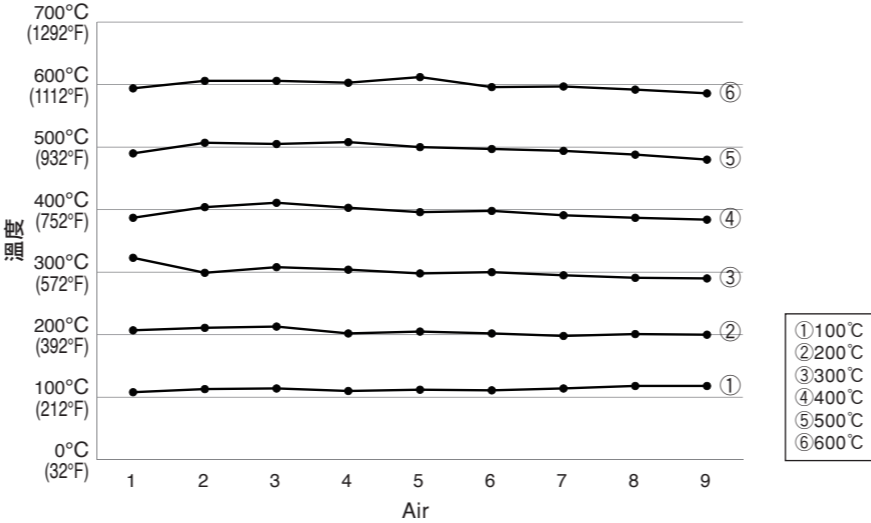

N51-03 單獨式 ø5.5

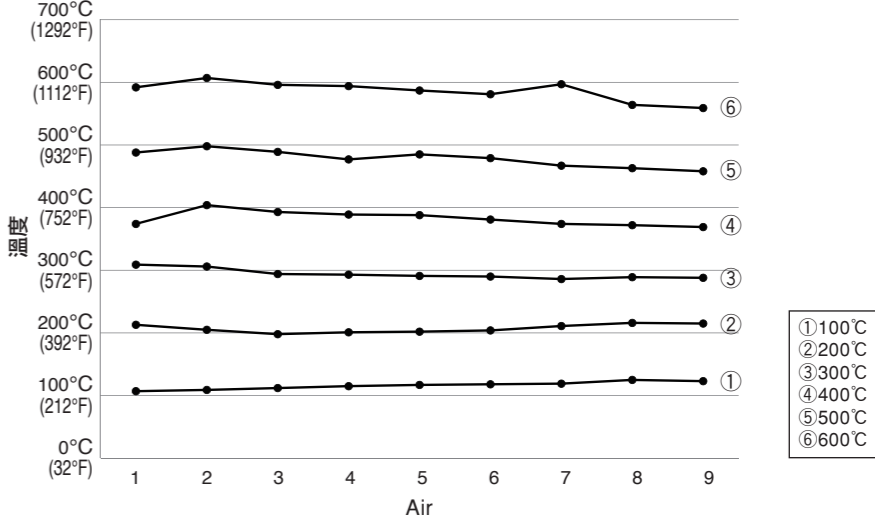

N51-04 單獨式 ø7.0

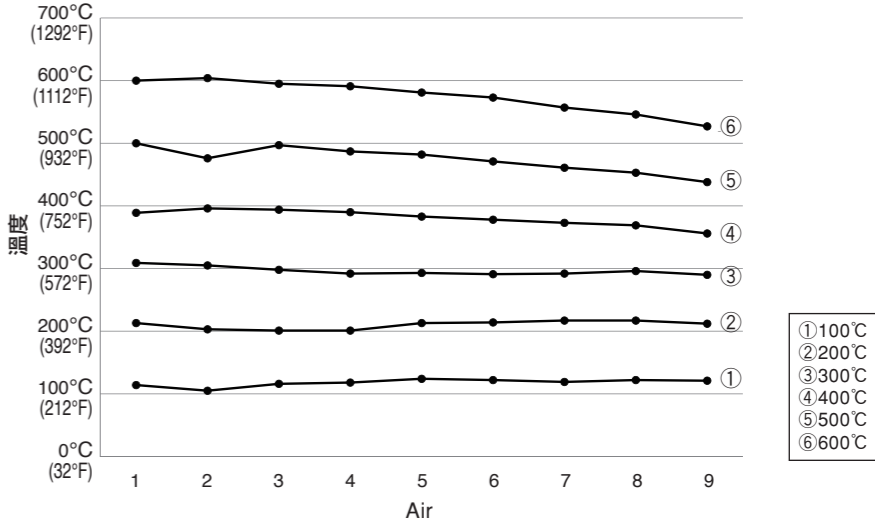

N51-05 彎曲單管 1.5 x 3

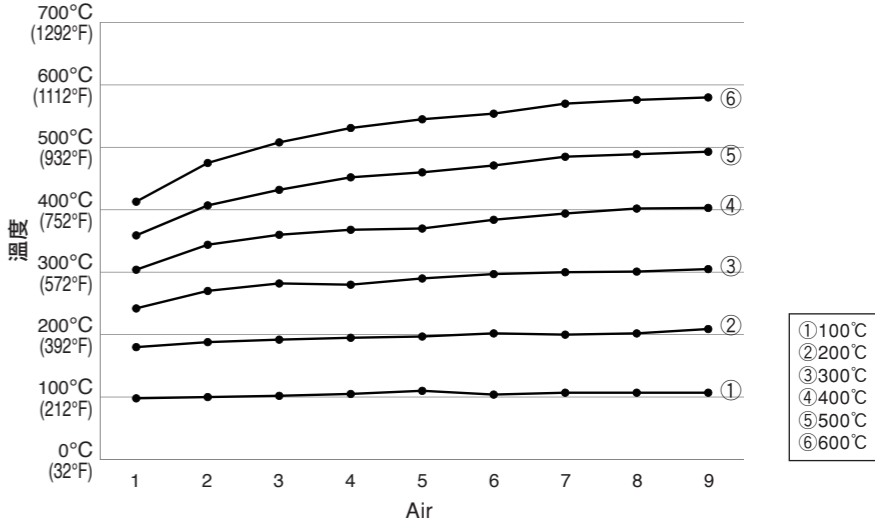

8. 保養/檢查方法

⚠ 注意

更換發熱元件是非常危險，必須先關掉電源，然後請遵守下列程序進行更換。

A. 取下發熱元件套管。

- 取下固定焊鐵部之3個螺釘，邊取下引導管。



- 取出在套管中的雲母、熱絲體、絕緣環。

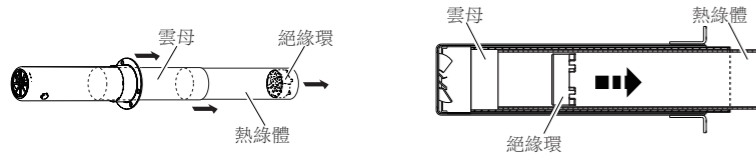

- 拆下接頭拔出發熱元件。



B. 測量電阻值

●發熱元件電阻為

測量發熱元件之電阻值 (a)。正常值為14歐姆 (±10% 100-110V) · 17歐姆 (±10% 120V) · 41歐姆 (±10% 220-240V) (常溫時)。電阻值異常時請更換之。

●傳感器電阻為

測量傳感器之電阻值 (a)。測定感應器的電阻值，當電阻值為∞時請更換零件。

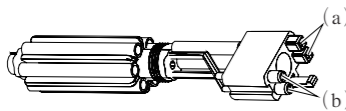

更換方法請參照更換部件附屬之說明書。

⚠ 注意

小心觸發熱元件。切勿摩擦發熱元件線。

9. 排除故障指南

⚠ 警告

- 進行檢查或更換零部件時，務必拔出電源插頭。否則有觸電的危險。

- 打開電源後仍不運作。

檢查： 保險絲燒掉了嗎？
動作： 檢查保險絲為什麼燒掉，然後更換保險絲。如果無法判斷原因，更換保險絲。如果保險絲再次燒掉，請將機器送修。

- 顯示 [S-E]。

檢查： 傳感器壞了嗎？
動作： 測定感應器的電阻值，當電阻值為∞時請更換零件。

- 顯示 [H-E]。

檢查： 發熱元件壞了嗎？
動作： 測定熱風機的電阻值，熱風機的正常數值為14歐姆 (±10%，100/110V常溫時) · 17歐姆 (±10% 120V) · 41歐姆 (±10% 220-240V)，當電阻值異常時請更換零件。

- 顯示 [F-E]。

動作： 此時風扇有可能已受損，請更換新的風扇。

10. 部件清單

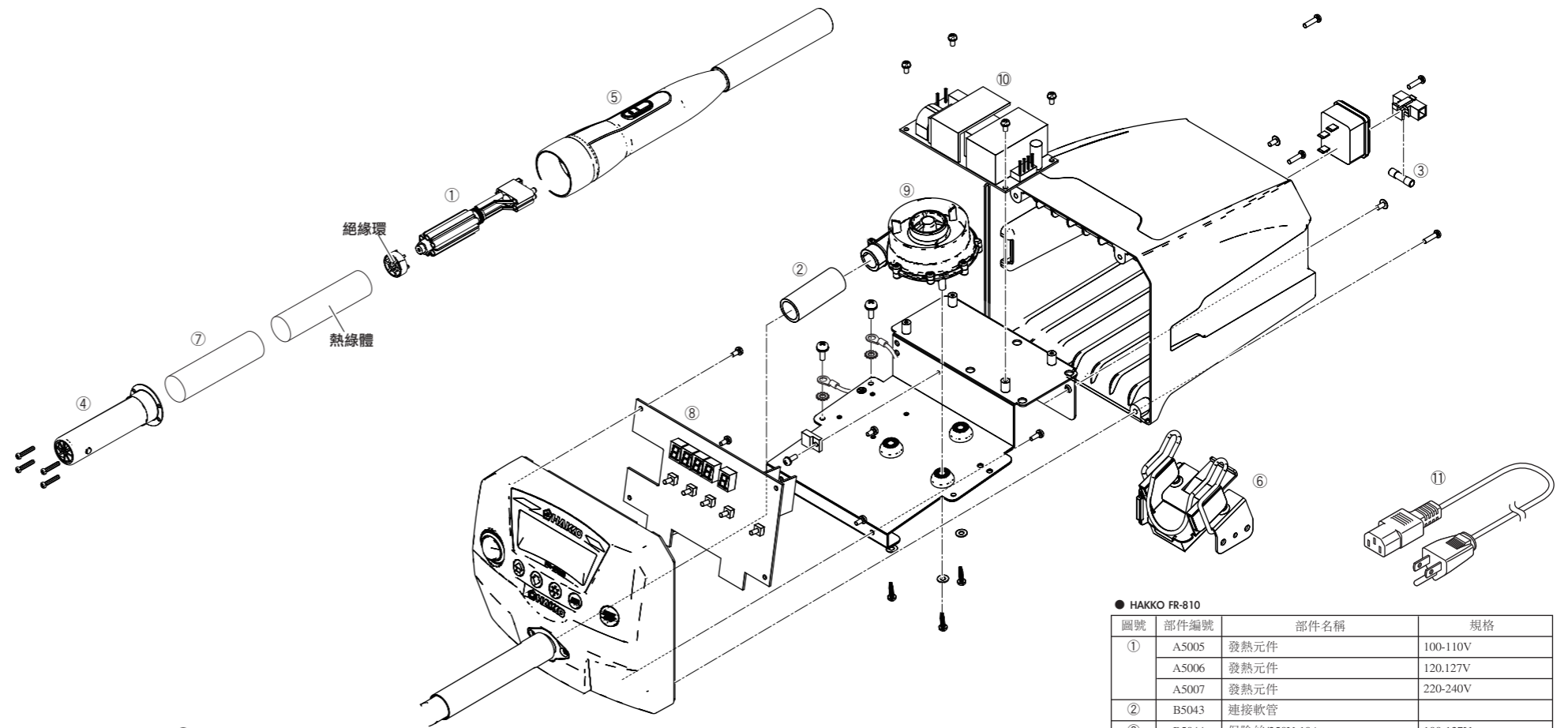

● 選購品

圖號	部件編號	部件名稱	規格
①	B5056	拔起器	附拔起鋼線 (SS)
②	B5057	拔起鋼線 (SS)	
③	B2300	抗熱墊片	
④	B5059	適配器	×2

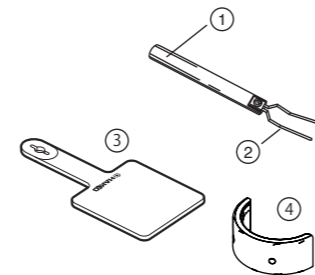

11. 選購品/噴氣嘴

單位：mm

N51-01 單獨式 ø2.5

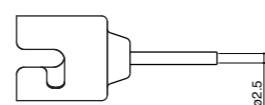

N51-03 單獨式 ø5.5

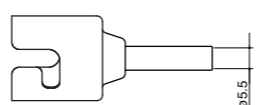

N51-05 彎曲單管 1.5×3

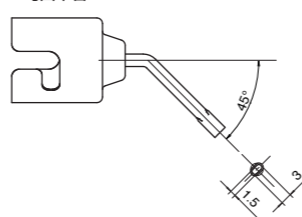

N51-02 單獨式 ø4

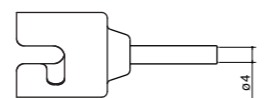

N51-04 單獨式 ø7

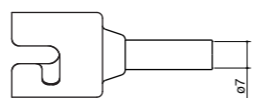

B5058 轉換轉接器

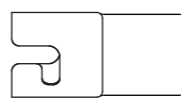

使用傳統的噴嘴

- 請安裝B5058的傳統的噴嘴。

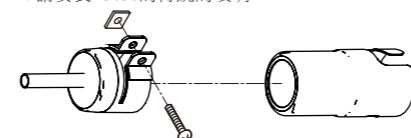

- 請安裝發熱元件的B5058。

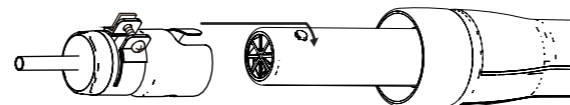

● HAKKO FR-810

圖號	部件編號	部件名稱	規格
①	A5005	發熱元件	100-110V
	A5006	發熱元件	120-127V
	A5007	發熱元件	220-240V
②	B5043	連接軟管	
	B5044	保險絲/250V-10A	100-127V
③	B5060	保險絲/250V-6.3A	220-240V
	B5045	引導管	
⑤	B5046	手柄	
⑥	B5048	焊鐵架	
⑦	B5049	雲母	
	B5050	印刷電路板 / 100-127V	
⑧	B5051	印刷電路板 / 220-240V	
	B5052	折扇	
⑩	B5053	動力單元	
⑪	B5054	電源線三芯美國式插頭	美國
	B2421	電源線三芯沒有插頭	
	B2422	電源線三芯英國標準插頭	印度
	B2424	電源線三芯歐洲式插頭	220V KTL, 230V CE
	B2425	電源線三芯英國標準插頭	230V CE, U.K.
	B2426	電源線三芯奧洲式插頭	
	B2436	電源線三芯中國式插頭	中國
	B3508	電源線三芯美國式插頭 (B)	
	B3550	電源線三芯以色列式插頭	
	B3616	電源線三芯巴西式插頭	

HAKKO

HAKKO CORPORATION

HEAD OFFICE

4-5, Shiokusa 2-chome, Naniwa-ku, Osaka 556-0024 JAPAN

TEL:+81-6-6561-3225 FAX:+81-6-6561-8466

http://www.hakko.com E-mail:sales@hakko.com

OVERSEAS AFFILIATES

U.S.A.: AMERICAN HAKKO PRODUCTS, INC.

TEL: (661) 294-0090 FAX: (661) 294-0096

Toll Free (800)88-HAKKO

4 2 5 5 6

http://www.hakkousa.com

HONG KONG: HAKKO DEVELOPMENT CO., LTD.

TEL: 2811-5588 FAX: 2590-0217

http://www.hakko.com.hk

E-mail:info@hakko.com.hk

SINGAPORE: HAKKO PRODUCTS PTE LTD.

TEL: 6748-2277 FAX: 6744-0033

http://www.hakko.com.sg

E-mail:sales@hakko.com.sg

Please access to the following address for the other Sales affiliates.

http://www.hakko.com

Copyright © 2014 HAKKO Corporation. All Rights Reserved.